

A decorative graphic consisting of a grid of white-outlined hexagons on a black background, arranged in a staggered pattern that tapers to the right.

NOTICE
d'installation
et d'utilisation

SERIE
VAG70
VAG88
VAG105

CONTENU

MANUEL D'INSTALLATION

APERÇU DE L'INSTALLATION	02
INSTALLATION DE L'UNITÉ INTÉRIEURE	03
INSTALLATION DE L'UNITÉ EXTÉRIEURE	09
INSTALLATION DU TUYAU DE VIDANGE	12
INSTALLATION DU TUYAU DE RÉFRIGÉRANT	14
CÂBLAGE ÉLECTRIQUE	19
MISE EN SERVICE	22
ESSAI	24

APERÇU DE L'INSTALLATION

1



Lire la précaution de sécurité

2



Installer l'unité intérieure

4

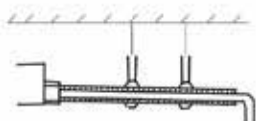

Installer le tuyau de vidange

3



Installer l'unité extérieure

5



Installer le tuyau de réfrigérant

6

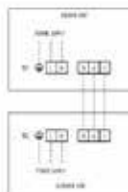

Câblage électrique

8



Effectuer le test

7

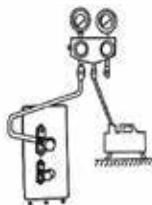

Mise en service

INSTALLATION DE L'UNITÉ INTÉRIURE

Pièces de l'unité intérieure

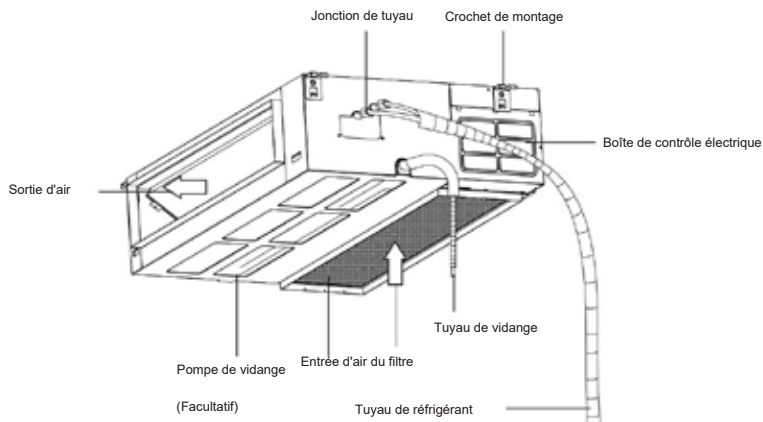

PRÉCAUTION



AVERTISSEMENT

- L'unité intérieure doit être solidement installée sur la structure capable de supporter son poids. Si la structure est trop faible, l'unité peut tomber et causer des blessures, des pertes matérielles ou la mort.
- **N'INSTALLEZ PAS** l'unité intérieure dans la salle de bain ou la buanderie car trop d'humidité court-circuitera l'unité intérieure et corrodera le câblage.
- Installez l'unité intérieure à une hauteur de plus de 2,5 m (8') au-dessus du sol.



AVERTISSEMENT

- Installez l'équipement intérieur et extérieur, les câbles et les fils à au moins 1 m (3,2') de la télévision et de la radio pour éviter l'électricité statique ou la distorsion de l'image. La distance peut être augmentée de manière appropriée en fonction des différents équipements. Si l'unité intérieure est installée sur du métal, elle doit être électriquement mise à la terre.
- **N'INSTALLEZ PAS** l'unité dans les emplacements suivants :
 - ⊗ Dans les zones de forage pétrolier ou de fracturation hydraulique
 - ⊗ Dans les zones côtières à forte teneur en sel dans l'air
 - ⊗ Dans les zones avec des gaz caustiques dans l'air, comme près des sources chaudes
 - ⊗ Dans les zones avec des fluctuations de puissance, telles que les usines
 - ⊗ Dans les espaces clos, tels que les armoires
 - ⊗ Dans les cuisines qui utilisent du gaz naturel
 - ⊗ Dans les zones à fortes ondes électromagnétiques
 - ⊗ Dans les zones qui stockent des matériaux ou des gaz inflammables
 - ⊗ Dans les pièces très humides telles que les salles de bains ou les buanderies

Sélectionnez l'emplacement d'installation

L'unité intérieure doit être installée dans un endroit qui répond aux exigences suivantes :

- Il y a suffisamment de place pour l'installation et l'entretien.
- Il y a assez de place pour le tuyau de raccordement et le tuyau d'évacuation.
- Le plafond est horizontal et sa structure peut supporter le poids de l'unité intérieure.
- L'entrée et la sortie d'air ne sont pas gênées.
- Le flux d'air peut remplir toute la pièce.
- Il n'y a pas de rayonnement direct des radiateurs.

Dimensions du corps

1. Le positionnement du trou de plafond, de l'unité intérieure et des boulons à vis suspendus.

2. Taille de la position de l'ouverture de ventilation descendante.

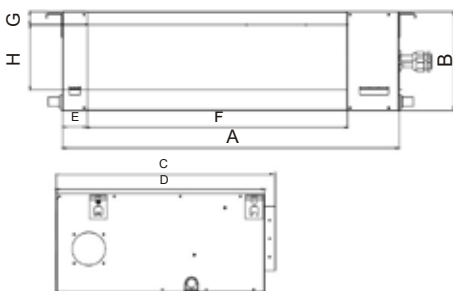

Taille d'entrée d'air

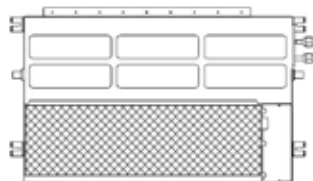
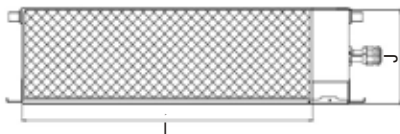

Taille du crochet monté

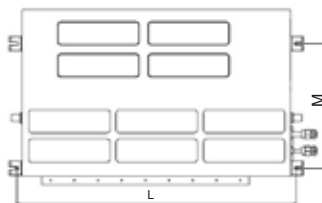

	Cote caisson fini				Dimension soufflage d'air				Dimension reprise d'air			Fixation	
	A	B	C	D	E	F	G	H	I	J	K	L	M
7-12K	700	200	469	450	46	511	18	140	595	170	20	738	158
18K	920	200	469	450	46	731	18	140	815	170	20	958	158
24K	920	270	635	570	65	713	35	179	815	260	20	960	350
30K	1140	270	775	710	65	933	35	179	1035	260	45	1240	500
36-60K	1200	300	865	800	80	968	40	204	1094	268	45	1240	500

REMARQUE : Toutes les figures de ce manuel sont fournies à titre indicatif uniquement. Ils peuvent être légèrement différents du climatiseur que vous avez acheté. L'unité réelle prévaudra.

■ Choix des voies de retour d'air

- Le climatiseur doit être installé en toute sécurité; sinon, une mauvaise installation peut entraîner des bruits et des vibrations anormaux.

Cette unité intérieure est équipée d'un retour d'air vers le bas, qui peut être remplacé par son homologue arrière si nécessaire. Veuillez suivre les étapes ci-dessous (2-5) pour le changer en mode de retour d'air vers l'arrière (6).

1. Retour d'air vers l'arrière

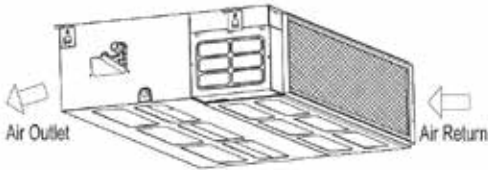

2. Installez la plaque de flanelle et le filtre à l'arrière ;
Installez le couvercle vers le bas.

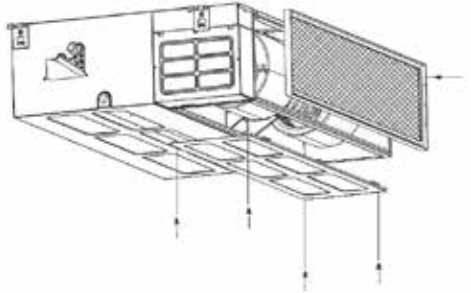

3. Desserrez l'écrou et démontez la plaque de flanelle
et le filtre ; Desserrez l'écrou et démontez l'arrière.

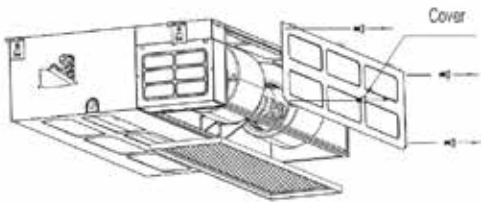

4. Retour d'air vers le bas



Accrocher l'unité intérieure (pour les briques et béton plein)

- 1 Percez 4 trous de 5 cm (2") de profondeur aux positions des crochets de plafond dans le plafond interne. Assurez-vous tenir la perceuse à un angle de 90 par rapport au plafond.
- 2 À l'aide d'un marteau, insérez les crochets de plafond dans les trous pré-perçés. Fixez le boulon à l'aide des rondelles et des écrous.
- 3 Installez les quatre boulons de suspension.

Pour les briques et béton plein

Installez le crochet de suspension avec un boulon expansible dans le béton à une profondeur de 45 à 50 mm pour éviter qu'il ne se détache.

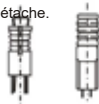

Construction en bois

Placez le bois carré sur la poutre du toit, puis installez les boulons à vis suspendus.

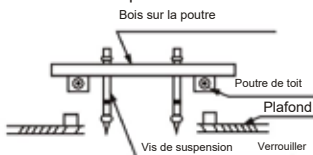

Nouvelles briques de béton

Incrustation ou encastrement des boulons à vis.

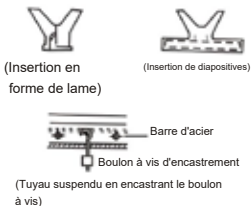

Structure de poutre de toit en acier

Installez l'acier d'angle de support.

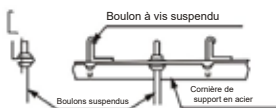

- 4 Montez l'unité intérieure. Vous aurez besoin de deux personnes pour le soulever et le sécuriser. Insérez les boulons de suspension dans les trous de suspension des unités. Fixez-les à l'aide des rondelles et des écrous.

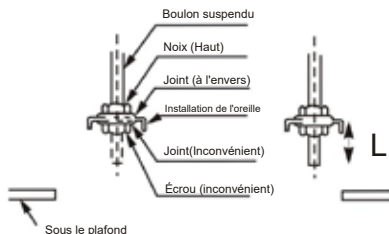

REMARQUE : L doit être suffisamment long pour empêcher les écrous de se détacher

DISTANCES RECOMMANDÉES ENTRE L'UNITÉ INTÉRIEURE ET LE PLAFOND

La distance entre l'unité intérieure montée et le plafond intérieur doit répondre aux spécifications suivantes.

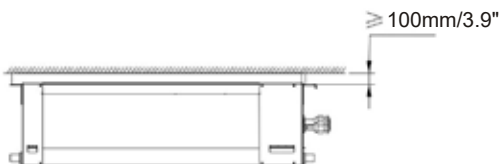

Installation du tuyau d'air de sortie

- Généralement, nous avons deux types de tuyaux de sortie disponibles, c'est-à-dire rectangulaires ou ronds.
- Le conduit d'air rectangulaire peut être directement connecté à la sortie d'air de l'unité intérieure par des rivets. Pour les dimensions de la sortie, voir le dessin d'encombrement de l'unité.
- Le conduit d'air rond doit être connecté à un morceau de conduit d'air de transition avant d'être connecté à la sortie d'air de l'unité intérieure, l'autre extrémité de celui-ci peut être connectée séparément à la fenêtre du conduit d'air ou connectée à la fenêtre du conduit d'air après le détournement du flux d'air, et la longueur totale ne doit pas dépasser 6 m. Comme le montre la figure ci-dessous, les vitesses de l'air à toutes les sorties d'air doivent être réglées de manière fondamentalement cohérente afin de répondre aux exigences de climatisation de la pièce.

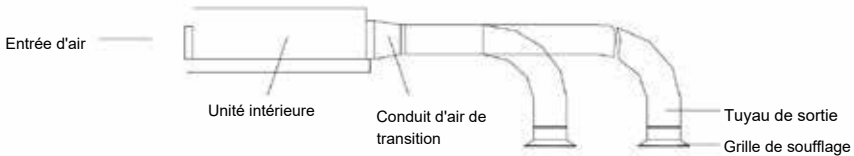

Installation du tuyau de retour d'air

- Dans le cas où une prise d'air latérale est adoptée, le tuyau de retour d'air doit être fabriqué et riveté à l'orifice d'air de retour, et l'autre extrémité de celui-ci doit être connectée à la fenêtre d'air de retour.
- En cas de prise d'air par le dessous, acheter ou fabriquer une section de conduit d'air en toile plissée servant de joint de transition pour l'orifice de retour d'air et la fenêtre de retour d'air. De cette manière, il peut être ajusté librement en fonction de la hauteur du panneau de plafond intérieur ; De plus, pendant le fonctionnement de l'unité, le conduit d'air en toile peut éviter les vibrations du panneau de plafond, comme illustré dans la figure ci-dessous.

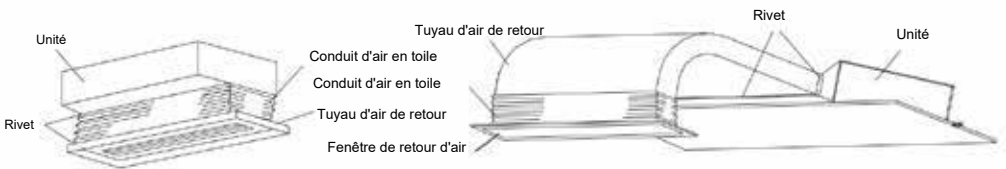

Mode d'installation pour prise d'air par le dessous

Mode d'installation pour prise d'air latérale

Conseils pour l'installation du tuyau de retour d'air et du tuyau de sortie

Pour minimiser la perte d'énergie se produisant dans le processus de transmission et l'eau condensée pendant l'opération de chauffage, le tuyau d'air de retour et le tuyau de sortie doivent être équipés d'une couche d'isolation thermique comme indiqué dans le

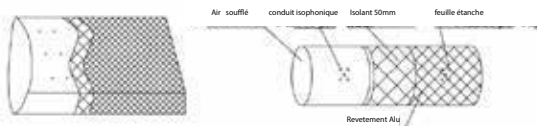

REMARQUE : Assurez-vous d'un espace suffisant pour l'installation et la réparation.
(voir l'image pour les détails)

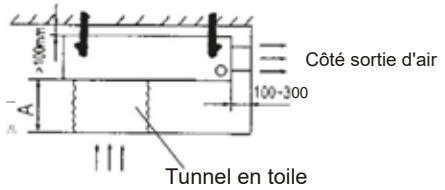

- Le tuyau de retour d'air et le tuyau de sortie doivent être fixés aux dalles préfabriquées du sol par un support en fer ; de plus, tous les orifices du conduit d'air doivent être hermétiquement scellés par un joint, et il est conseillé que le dégagement du bord du tuyau d'air de retour soit d'au moins 150 mm.
- Le tuyau de vidange pour l'eau condensée doit être installé avec une pente minimale de 1 ‰, et le tuyau de vidange doit également être isolé avec une enveloppe de tuyau préservant la chaleur.

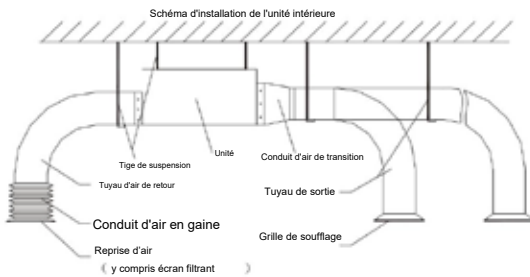

REMARQUE : Accrochez l'écrou à l'intérieur de la fente en U du panneau d'installation. L'unité doit être inclinée vers le bas vers le côté d'évacuation à une pente d'environ 1/100 pour assurer un drainage en douceur.

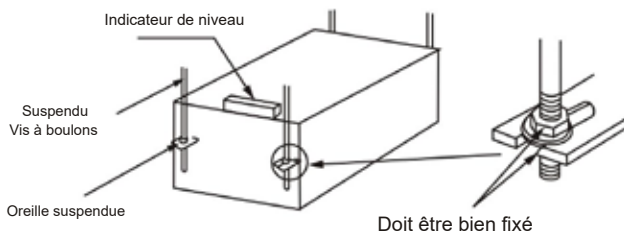

INSTALLATION DE L'UNITÉ EXTÉRIEURE

Instructions d'installation de l'unité extérieure

Sélectionnez l'emplacement d'installation

L'unité extérieure doit être installée dans un endroit qui répond aux exigences suivantes :

- Gardez l'unité extérieure aussi près que possible de l'unité intérieure.
- Assurez-vous qu'il y a suffisamment d'espace pour l'installation et la maintenance.
- La zone d'installation doit être sèche et bien aérée.
- Assurez-vous que l'emplacement de l'unité n'est pas affecté par la neige, les dépôts de feuilles ou d'autres débris saisonniers. Si possible, prévoir un auvent pour cet appareil. Assurez-vous que l'auvent n'obstrue pas le flux d'air.
- Il doit y avoir suffisamment d'espace pour installer les tuyaux et les câbles de raccordement et y accéder pour l'entretien.
- La zone doit être exempte de gaz combustibles et de produits chimiques. La longueur du tuyau entre l'unité extérieure et l'unité intérieure ne doit pas dépasser la longueur de tuyau maximale autorisée.
- Si possible, n'installez pas l'appareil à la lumière directe du soleil.
- Si possible, assurez-vous que l'appareil est éloigné de la propriété de vos voisins afin que le bruit de l'appareil ne les gêne pas.
- L'entrée et la sortie d'air ne doivent pas être bloquées ou exposées à des vents forts. Si l'emplacement est exposé à des vents forts (par exemple, près de la côte), vous devez placer l'appareil contre le mur pour bloquer le vent. Si nécessaire, utilisez un pare-soleil.
- Installez l'équipement intérieur et extérieur, les câbles et les fils à au moins 1 mètre de la télévision ou de la radio pour éviter l'électricité statique ou la distorsion de l'image. Selon les ondes radio, une distance de 1 mètre peut ne pas suffire à éliminer toutes les interférences.

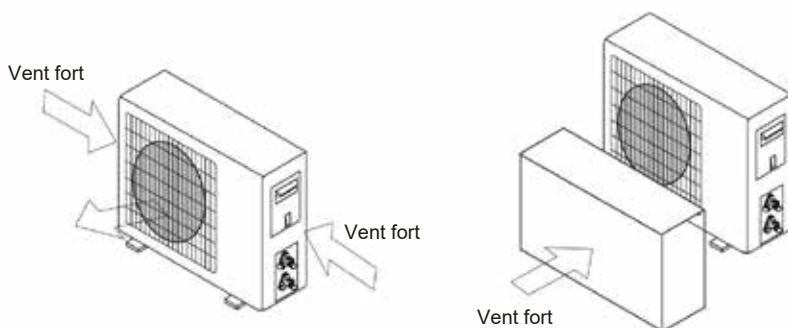

⚠ AVERTISSEMENT

- Assurez-vous d'enlever tous les obstacles qui pourraient bloquer la circulation de l'air.
- Assurez-vous de vous référer aux spécifications de longueur pour vous assurer qu'il y a suffisamment d'espace pour l'installation et l'entretien.

Dimensions du corps

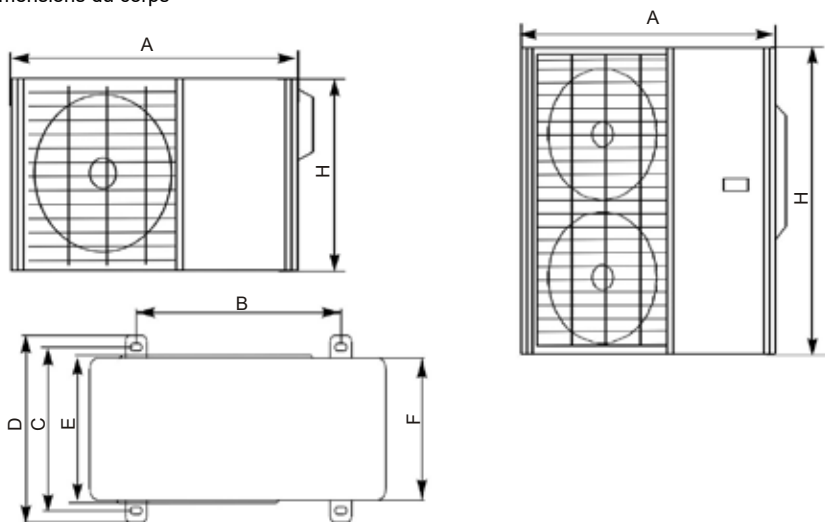

	MODE	A	B	C	D	E	F	H
Seul Des modèles	7-12K	710	415	263	290	248	238	498
	18K	780	516	314	349	300	290	602
	24K	845	586	347	372	342	330	700
	30-42K	940	600	375	400	340	338	885
	48K	940	600	375	400	340	338	1250
	60K	938	605	410	440	417	372	1369
Multi Des modèles	14-18K	780	521	327,5	360	298	288	605
	21-27K	900	623	347	374	314	304	650
	32-42K	940	600	375	400	340	338	885

Installer l'unité extérieure

Fixez l'unité extérieure avec des boulons d'ancrage (M10)

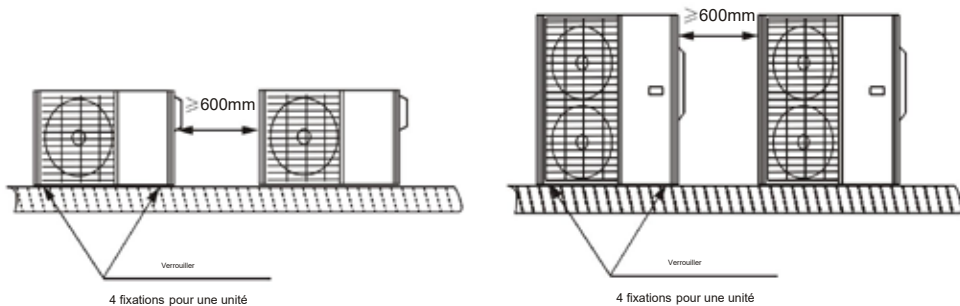

REMARQUE : La distance minimale entre l'unité extérieure et les murs décrite dans le guide d'installation ne s'applique pas aux pièces étanches à l'air. Assurez-vous de garder l'appareil dégagé dans au moins deux des trois directions (avant, gauche, droite).
(Comme indiqué à droite)

Respectez un espace minimum comme indiqué sur l'image ci-dessous (cm)

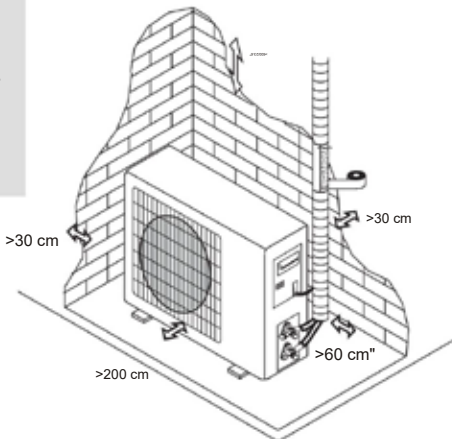

Vidange de l'eau condensée de l'unité extérieure (en option)

L'eau condensée et la glace formée dans l'unité extérieure pendant le chauffage peuvent être évacuées par le tuyau d'évacuation. Fixez l'orifice d'évacuation dans le trou de 25 mm placé dans la partie de l'unité comme indiqué sur l'image.

2. Connectez le port de vidange et le tuyau de vidange.

Faites attention à ce que l'eau soit évacuée dans un endroit approprié.

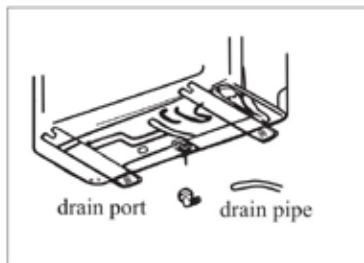

Percer un trou dans le mur

Vous devez percer un trou dans le mur pour la tuyauterie de réfrigérant et le câble de signal qui reliera les unités intérieure et extérieure.

1. Déterminez l'emplacement du trou mural en fonction de l'emplacement de l'unité extérieure.
2. Utilisez une carotteuse de 65 mm (2,5 po) pour percer des trous dans le mur.
3. Placez le brassard sur le trou. Cela protège le bord du trou et aide à sceller le trou lorsque le processus d'installation est terminé.

REMARQUE : Lorsque vous percez le trou dans le mur, assurez-vous d'éviter les fils, la plomberie et d'autres composants sensibles.

INSTALLATION DU TUYAU DE VIDANGE

⚠ AVERTISSEMENT

- Isolez tous les tuyaux pour éviter la condensation.
- Ne tirez pas fortement sur le tuyau car cela pourrait le déconnecter.
- Si le tuyau est plié ou mal installé, de l'eau peut fuir et entraîner la défaillance du commutateur de niveau d'eau. En mode chauffage, l'unité extérieure vidangera l'eau.
- Assurez-vous que le tuyau de vidange est placé dans une zone appropriée pour éviter les dégâts d'eau et les glissements dus à l'eau de vidange gelée.
- Le tuyau d'évacuation sert à évacuer l'eau. Une installation incorrecte peut endommager l'équipement et les biens.

Installation de tuyau de drainage intérieur

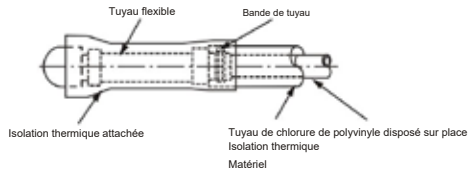
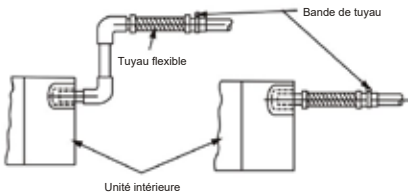

Installez le tuyau d'évacuation comme indiqué ci-dessous.

1. Fixez l'embouchure du tuyau de vidange au tuyau de sortie de l'unité. le tuyau et fixez-le fermement avec un collier de serrage.
2. Couvrez le tuyau d'évacuation avec une isolation thermique pour éviter la condensation et les fuites.

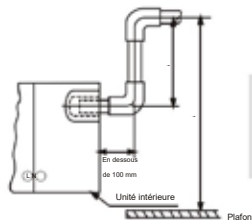
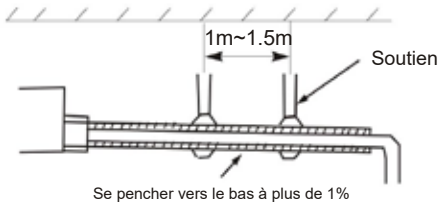

REMARQUE :
Uniquement pour le modèle avec pompe de relevage.

3. À l'aide d'une caroteuse de 65 mm (2,5"), percez un trou dans le mur. Assurez-vous que le trou est percé à un léger angle vers le bas, de sorte que l'extrémité extérieure du trou soit inférieure à l'extrémité intérieure d'environ 12 mm (0,5"). Cela assurera un bon drainage de l'eau (comme illustré). Placez la manchette de protection murale dans le trou. Cela protège les bords du trou et aidera à le sceller lorsque vous aurez terminé le processus d'installation.
4. Faites passer le tuyau de vidange à travers le trou du mur. Assurez-vous que l'eau s'écoule vers un endroit sûr où elle ne causera pas de dégâts d'eau ou de risque de glissade.

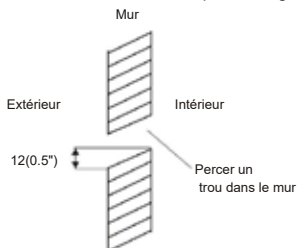

REMARQUE : Lorsque vous percez le trou dans le mur, assurez-vous d'éviter les fils, la plomberie et d'autres composants sensibles.

La sortie du tuyau d'évacuation doit être à au moins 50 mm au-dessus du sol. S'il touche le sol, l'appareil peut se bloquer et mal fonctionner.

REMARQUE :

- Lors de l'utilisation d'un drain prolongé, utilisez un tube de protection supplémentaire pour serrer la connexion intérieure afin d'éviter qu'elle ne se desserre.
- Les tuyaux de vidange doivent être inclinés d'au moins 1 % pour empêcher l'eau de refluer vers le climatiseur.
- Afin d'éviter l'affaissement du tuyau, un support doit être installé tous les 1-1,5 m.
- Si la sortie du tuyau d'évacuation est plus haute que le joint de pompe du corps, prévoir un tuyau de relevage pour la sortie d'évacuation de l'unité intérieure. Le tuyau de levage ne doit pas être installé à plus de 360 mm (14,2") de la sortie d'évacuation et la distance entre l'unité et le tuyau de levage doit être inférieure à 10 mm (4"). inondation.(Uniquement pour le modèle avec pompe de relevage)

Installation de tuyaux de drainage à haute pression statique

Avertissement : Il faut installer les tuyaux de drainage conformément à la figure suivante, en évitant de générer de l'eau de condensation et des fuites d'eau.

- Assemblez le corps principal conformément à la figure .
- L'ouverture des tuyaux de drainage peut être installée du côté gauche ou du côté droit. Pourrait retirer le drainstopper et le mettre sur le côté gauche ou le côté droit.
- Pour le meilleur effet, les tuyaux doivent être aussi courts que possible. Inclinez les tuyaux pour assurer le débit de fluide.
- Assurez-vous que les tuyaux de drainage ont une excellente isolation thermique. e. Il est nécessaire d'installer un siphon près de l'ouverture du tuyau de vidange, de sorte que lorsque la machine fonctionne, la pression à l'intérieur de la machine soit inférieure à la pression atmosphérique. S'il n'y a pas de siphon d'installé , l'eau stagnera et le tuyau produira une mauvaise odeur.
- maintenir la pente des tuyaux de drainage afin d'éliminer la saleté.
- Scellez le tuyau de vidange de l'autre côté de la machine, puis enveloppez le tuyau de vidange dans les matériaux de barrière thermique.
- Mettez de l'eau dans le bac de vidange pour tester si l'eau peut être évacuée en toute fluidité. , veuillez utiliser un bac de vidange supplémentaire (disponible dans le commerce) pour le test d'étanchéité.
- Versez dans l'ensemble du bac afin de réaliser un test optimum. L'eau ne doit pas rester dans le bac pour valider le test.

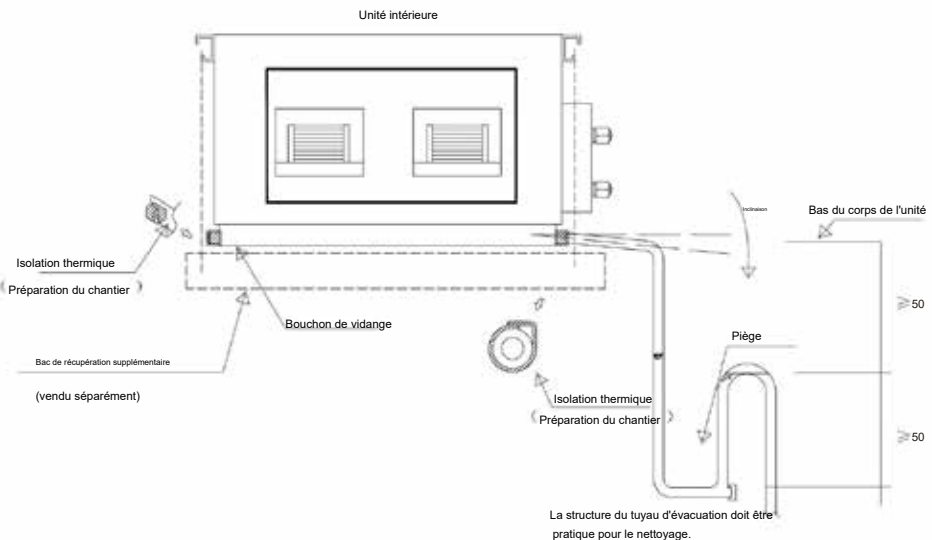

Raccordement de la tuyauterie de réfrigérant

MESURE DE SÉCURITÉ

AVERTISSEMENT

- Toute la tuyauterie sur place doit être réalisée par des techniciens certifiés et doit être conforme aux réglementations locales et nationales.
- Lors de l'installation du système de réfrigération, assurez-vous que l'air, la poussière, l'humidité ou les substances étrangères ne pénètrent pas dans le circuit de réfrigérant. La contamination dans le système peut entraîner une faible capacité de fonctionnement, une pression élevée dans le cycle de réfrigération, une explosion ou des blessures.
- Lorsque le climatiseur est installé dans une petite pièce, des mesures doivent être prises pour éviter que la concentration de réfrigérant dans la pièce ne dépasse la limite de sécurité en cas de fuite de réfrigérant. Si le réfrigérant fuit et que la concentration dépasse sa limite appropriée, cela peut entraîner un risque d'hypoxie.
- Si du réfrigérant fuit pendant l'installation, ventilez immédiatement la zone. Le gaz réfrigérant qui fuit est toxique et inflammable. Après avoir terminé les travaux d'installation, assurez-vous qu'il n'y a pas de fuites de réfrigérant.
- Le port de soudage du tuyau de raccordement de la machine interne et externe doit être situé du côté extérieur.

Dimension du tuyau et modes d'installation

Dimension du tuyau extérieur et modes d'installation (dans l'ordre de la capacité de refroidissement)

Matériau du tuyau		Tuyau en cuivre pour climatiseur (selon l'unité intérieure)			
Modèle		7K-12K	18k-24k	30k-42k	48k-60k
Taille(mm)	Côté liquide	6,35 (1/4 pouce)	6,35 (1/4 pouce)	9,52 (3/8 pouces)	9,52 (3/8 pouces)
	Côté gaz	9,52 (3/8 pouces)	12,7 (1/2 pouce)	15,8 (5/8 pouces)	15,8 (5/8 pouces)

REMARQUE : Assurez-vous que la longueur du tuyau de réfrigérant, le nombre de coudes et la hauteur de chute entre les unités intérieure et extérieure répondent aux exigences

La longueur maximale et la hauteur de chute en fonction des modèles. (Unité : en mètre)

Tuyau conventionnel, pour chaque unité intérieure (7K-18K) de plusieurs modèles (14K-42K)		Valeur autorisée
Longueur de liaison max		15 m
Hauteur maximale	Le dénivelé entre l'unité intérieure et l'unité extérieure H	10 m
Tuyau conventionnel, capacité de refroidissement 24KBtu/h		Valeur autorisée
Longueur de liaison max		25 m
Hauteur maximale	Le dénivelé entre l'unité intérieure et l'unité extérieure H	10 m
Tuyau conventionnel, capacité de refroidissement 24K-36KBtu/h		Valeur autorisée
Longueur de liaison max		50 m
Hauteur maximale	Le dénivelé entre l'unité intérieure et l'unité extérieure H	25 m
Tuyau conventionnel, capacité de refroidissement 36KBtu/h		Valeur autorisée
Longueur de liaison max		65 m
Hauteur maximale	Le dénivelé entre l'unité intérieure et l'unité extérieure H	30 m

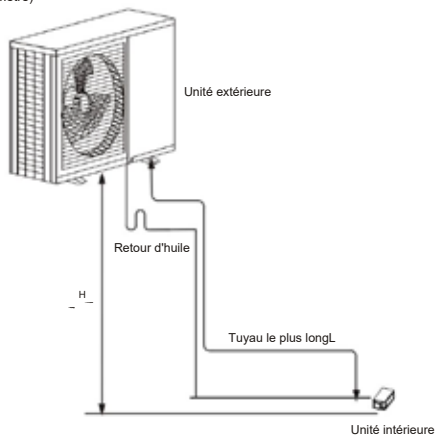

■ Pièges à huile

! AVERTISSEMENT

1 Si l'unité intérieure est installée plus haut que l'unité extérieure :

Si l'huile retourne dans le compresseur de l'unité extérieure, cela peut entraîner une compression du liquide ou une détérioration du retour d'huile. Des pièges à huile dans la tuyauterie de gaz ascendante peuvent empêcher cela.

Un piège à huile doit être installé tous les 10 m (32 pi2) de colonne montante de conduite d'aspiration verticale.

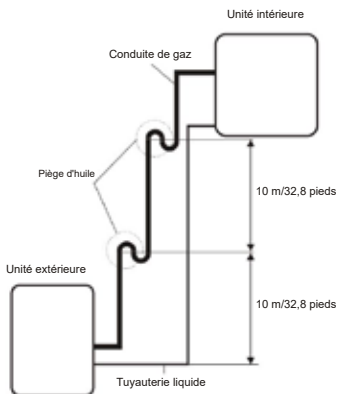

2 Si l'unité extérieure est installée plus haut que l'unité intérieure : Il est recommandé de ne

pas augmenter la taille des colonnes montantes d'aspiration verticales. Un bon retour d'huile vers le compresseur doit être maintenu avec la vitesse des gaz d'aspiration. Si les vitesses chutent en dessous de 7,62 m/s (1 500 fpm (pieds par minute)), le retour d'huile sera diminué. Un piège à huile doit être installé tous les 6 m (20 pieds) de colonne montante de la conduite d'aspiration verticale.

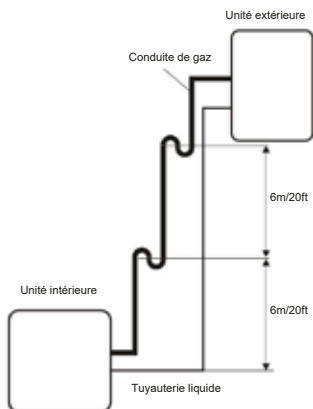

■ Instructions de raccordement de la tuyauterie de réfrigérant

⚠ AVERTISSEMENT

1. **N'INSTALLEZ PAS** le tuyau de raccordement tant que les unités intérieure et extérieure n'ont pas été installées. Si l'unité intérieure est installée
 - plus haut que l'unité extérieure : isolez les conduites de gaz et de liquide pour éviter les fuites d'eau.
 - **NE PAS déformer** le tuyau lors de la coupe. Faites très attention à ne pas endommager, bosseler ou déformer le tuyau lors de la coupe. Cela réduira considérablement l'efficacité de chauffage de l'appareil.

Couper des tuyaux

Lors de la préparation des tuyaux de réfrigérant, veillez à les couper et à les évaser correctement. Cela garantira un fonctionnement efficace et minimisera le besoin d'entretien futur.

1. Mesurez la distance entre les unités intérieure et extérieure.
2. À l'aide d'un coupe-tube, coupez le tube un peu plus long que la distance mesurée.

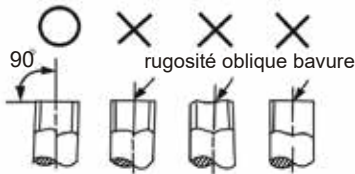

Enlever les bavures

Les bavures peuvent affecter l'étanchéité à l'air du raccordement de la tuyauterie de réfrigérant. Ils doivent être complètement supprimés.

1. Tenez le tuyau incliné vers le bas pour éviter que des bavures ne tombent dans le tuyau.
2. À l'aide d'un alésoir ou d'un outil d'ébavurage, retirez toutes les bavures de la section coupée du tuyau.

Extrémités de tuyau évasées

Un bon évasement est essentiel pour obtenir un joint étanche à l'air.

1. Après avoir retiré les bavures du tuyau coupé, scellez les extrémités avec du ruban adhésif en PVC pour éviter matériaux de pénétrer dans le tuyau.
2. Gainer le tuyau avec un matériau isolant.
3. Placez les écrous évasés aux deux extrémités du tuyau. Assurez-vous qu'ils sont orientés dans la bonne direction, parce que vous ne pouvez pas les mettre ou changer leur direction après l'évasement.

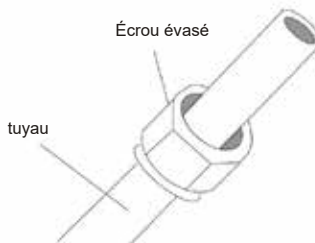
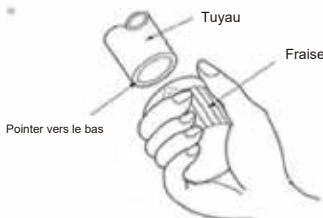

4. Retirez le ruban PVC des extrémités du tuyau lorsque vous êtes prêt à effectuer des travaux d'évasement.
5. Pincez la forme évasée à l'extrémité du tuyau. L'extrémité du tuyau doit dépasser du forme évasée.
6. Placez l'outil d'évasement sur le tube.
7. Tournez la poignée de l'outil d'évasement dans le sens des aiguilles d'une montre jusqu'à ce que le tuyau soit complètement évasé.

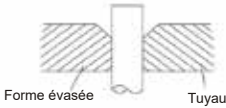

Dehors Diamètre	Contraction Couple	Dimension évasée(A) (unité : mm/pouce)	
7/16"	18-20N·m (183-204kgf.cm)	8,4/0,33	8,4/0,33
5/8"	25-26N·m (255-265kgf.cm)	13,2/0,52	13,5/0,53
3/4"	35-36N·m (357-367kgf.cm)	16,2/0,64	16,5/0,65
7/8"	45-47N·m (459-480kgf.cm)	19,2/0,76	19,7/0,78
17/16"	65-67N·m (765-867kgf.cm)	23,2/0,91	23,7/0,93



8. Retirez l'outil d'évasement et la forme évasée, puis inspectez l'extrémité du tuyau pour détecter les fissures et même torchage

REMARQUE : Raccordez d'abord les tuyaux en cuivre à l'unité intérieure, puis raccordez-les à l'unité extérieure. Vous devez d'abord connecter le tuyau basse pression, puis le tuyau haute pression.

- 1 Lors du raccordement des écrous évasés, appliquez une fine couche d'huile de réfrigération sur les extrémités évasées des tuyaux.
- 2 Alignez le centre des deux tuyaux que vous allez connecter.
- 3 Serrez l'écrou évasé aussi fermement que possible à la main.
- 4 À l'aide d'une clé, saisissez l'écrou sur le tube de l'unité.

REMARQUE : Utilisez deux clés pour connecter le tuyau aux tuyaux intérieurs/extérieurs afin d'éviter que le tuyau en cuivre ne se fissure.

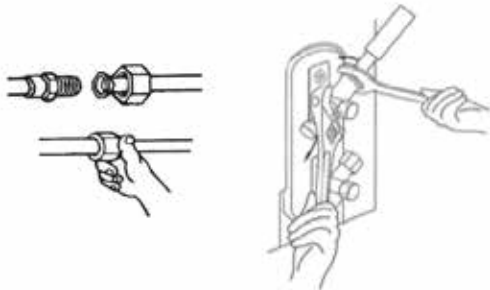

- 5 Tout en tenant fermement l'écrou, utilisez une clé dynamométrique pour serrer l'écrou évasé selon valeurs de couple.

⚠ AVERTISSEMENT

- Assurez-vous d'enrouler l'isolant autour de la tuyauterie. Le contact direct avec la tuyauterie nue peut entraîner Si l'unité intérieure est installée plus haut que l'unité extérieure : des brûlures ou des gelures.
- Assurez-vous que le tuyau est correctement raccordé. Un serrage excessif peut endommager l'évasement et un serrage insuffisant peut entraîner des fuites.

6 Après avoir raccordé les tuyaux en cuivre à l'unité intérieure, enroulez le câble d'alimentation, le câble de signal et le passepoil avec du ruban adhésif.

REMARQUE : lorsque vous regroupez ces éléments, NE PAS entrelacer ni croiser le câble de signal avec tout autre câblage.

La sortie du tuyau de vidange doit être dirigée vers un endroit qui peut éviter d'affecter l'environnement.

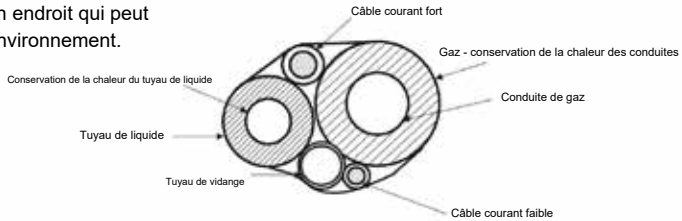

7 Faites passer ce tuyau à travers le mur et raccordez-le à l'unité extérieure.

8 Isolez toute la tuyauterie, y compris les vannes de l'unité extérieure.

9 Ouvrez les vannes d'arrêt de l'unité extérieure pour démarrer le flux de réfrigérant entre l'unité intérieure et unité extérieure.

ⓘ AVERTISSEMENT

- Assurez-vous qu'il n'y a pas de fuite de réfrigérant après avoir terminé les travaux d'installation. Si l'unité intérieure est installée plus haut que l'unité extérieure : s'il y a une fuite de réfrigérant, ventilez immédiatement la zone et évacuez le système (reportez-vous à la section Évacuation d'air de ce manuel) .

CÂBLAGE ÉLECTRIQUE

MESURE DE SÉCURITÉ



AVERTISSEMENT

- Débranchez toujours l'alimentation électrique avant de travailler sur l'appareil.
- Tout le câblage électrique doit être effectué conformément aux réglementations locales et nationales.
- Le câblage doit être effectué par un technicien certifié. Une connexion incorrecte peut provoquer une panne électrique, des blessures corporelles et un incendie.
- Cet appareil doit utiliser un circuit indépendant et une prise unique. Veuillez NE PAS brancher d'autres équipements ou chargeurs sur la même prise. Si la capacité du circuit est insuffisante ou si le système électrique tombe en panne, cela provoquera un choc électrique, un incendie, l'unité et la perte de biens. Connectez le cordon d'alimentation à la
- borne et fixez-le avec la pince de câblage. Des connexions incorrectes peuvent provoquer un incendie Assurez-vous que tout le câblage est correct et que le couvercle du boîtier de commande est installé correctement. Sinon, cela
- peut provoquer une surchauffe au niveau des points de connexion, un incendie et un choc électrique.

- Assurez-vous que la connexion à l'alimentation principale est effectuée via un interrupteur qui déconnecte tous les pôles, avec un intervalle de contact d'au moins 3 mm (0,118").
- NE PAS modifier la longueur du cordon d'alimentation ou utiliser une rallonge.



AVERTISSEMENT

- Connectez les fils extérieurs avant de connecter les fils intérieurs. Si l'unité intérieure est
- installée plus haut que l'unité extérieure : Assurez-vous de mettre l'équipement à la terre. Le fil de mise à la terre doit être éloigné du gazoduc, du tuyau d'eau, du paratonnerre, du téléphone ou de tout autre fil de mise à la terre. Une mauvaise mise à la terre peut provoquer un choc
- électrique. NE PAS brancher l'appareil à la source d'alimentation tant que tout le câblage et la tuyauterie ne sont pas terminés.
- Assurez-vous de ne pas croiser le fil avec le fil de signal, ce qui provoquerait une distorsion et des interférences.

- L'appareil doit être connecté à la prise principale. Normalement, l'alimentation doit avoir une faible impédance de sortie de 32 ohms.

- Aucun autre équipement ne doit être connecté au même circuit d'alimentation.

REMARQUE : Le type de fusible pour le contrôleur de l'unité intérieure est de 50,CT/524. La spécification nominale est T 5 A, 250 VCA. Le fusible pour l'ensemble de l'unité n'est pas fourni par le fabricant. L'installateur doit donc utiliser un fusible approprié ou un autre dispositif de protection contre les surintensités. pour le circuit d'alimentation en fonction de la puissance d'entrée maximale requise.

■ Câblage de l'unité extérieure



AVERTISSEMENT

- Veuillez couper l'alimentation principale du système avant d'effectuer tout travail électrique ou de câblage



AVERTISSEMENT

- Veuillez câbler en stricte conformité avec le schéma de câblage (qui se trouve à l'intérieur du couvercle du boîtier électrique).
- Le circuit frigorifique peut devenir très chaud. Éloignez le câble d'interconnexion du tube en cuivre.

Préparez le câble pour la connexion

- 1 Vous devez d'abord choisir la bonne taille de câble avant de le préparer pour la connexion. Assurez-vous d'utiliser Câbles H07RN-F.
- 2 À l'aide de pinces à dénuder, dénudez la gaine en caoutchouc des deux extrémités du câble de signal pour 15cm (5.9") des fils à l'intérieur.
- 3 Dénudez l'isolant des extrémités des fils.
- 4 À l'aide d'une pince à sertir, sertissez les cosses en U aux extrémités des fils.

Section transversale minimale des câbles d'alimentation et de signal

Courant nominal de Appareil(A)	AWG
≤ 7	18
7-13	16
13-18	14
18-25	12
25-30	dix

Amérique du Nord

Courant nominal de Appareil(A)	Section transversale nominale Zone(mm) ²
≤ 6	0,75
6-10	1
10-16	1.5
16-25	2.5
25-32	4

Autres régions

Instructions de câblage

- 1 Retirez le capot électrique de l'unité extérieure.

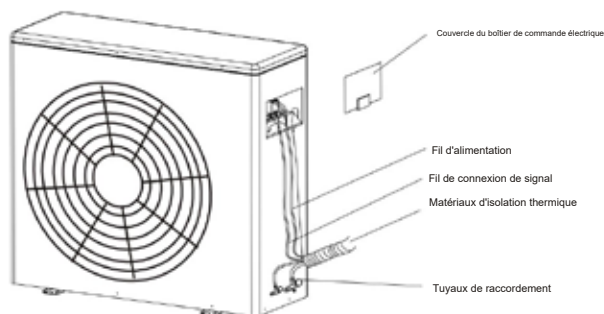

2. Branchez le cordon d'alimentation au bornier. Le câblage doit correspondre à celui de l'unité intérieure.
3. Fixez le cordon d'alimentation avec un serre-câble.
4. Confirmez si le fil a été fixé correctement.
5. Une mise à la terre efficace doit être assurée.
6. Récupérez le couvercle du boîtier de commande.

Câblage de l'unité intérieure

Préparez le câble pour la connexion

- À l'aide de pinces à dénuder, dénudez la gaine en caoutchouc des deux extrémités du câble de signal pour 15cm (5.9") des fils à l'intérieur.
- Dénudez l'isolant des extrémités des fils.
- À l'aide d'une pince à sertir, sertissez les cosses en U aux extrémités des fils.

Instructions de câblage

- Retirez le capot électrique de l'unité extérieure.
- Faites passer le câble d'alimentation et le câble de signal à travers l'anneau en caoutchouc de sortie de fil de la boîte

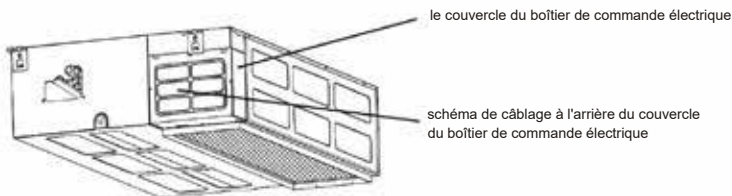

- Connectez le cordon d'alimentation au bornier. Le câblage doit correspondre à cela de l'unité extérieure.
- Fixez le cordon d'alimentation avec un serre-câble.
- Confirmez si le fil a été fixé correctement.
- Une connexion à la terre efficace doit être assurée.
- Réinstallez le capot électrique de l'unité intérieure.
- Enroulez le câble d'alimentation, le câble de signal et la tuyauterie avec du ruban adhésif.

Schéma de câblage

1 Pour le modèle monophasé (24K-60K)

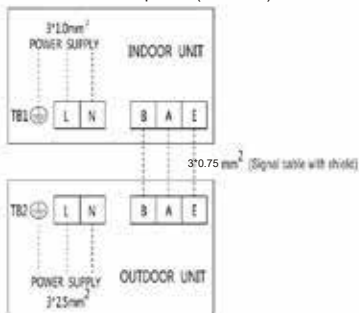

2 Pour le modèle triphasé (24K-60K)

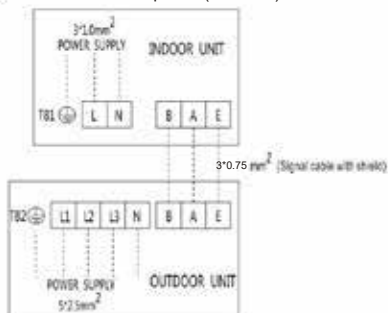

MODEL (匹数/噸)		24K	30K	36K	36K	42K
PUISSANCE (intérieur)	PHASE	1 phases	1 phases	1 phases	1 phases	1 phases
	VOLT	220-240V 50Hz	220-240V 50Hz	220-240V 50Hz	220-240V 50Hz	220-240V 50Hz
Disjoncteur/fusible(A)		10	10	10	10	10
PUISSANCE (extérieur)	PHASE	1 phases	1 phases	1 phases	3 phases	3 phases
	VOLT	220-240V 50Hz	220-240V 50Hz	220-240V 50Hz	380-415V 50Hz	380-415V 50Hz
Disjoncteur/fusible(A)		20	20	32	20	20

Spécification de puissance A/C

Schéma de câblage

3 pour les modèles mono (7K-18K)

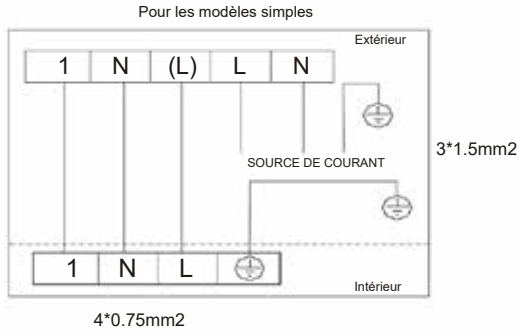

4 Pour les modèles multi (14K-42K)

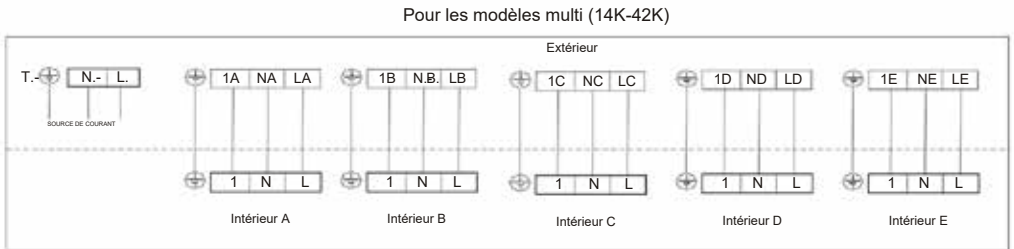

Câble d'alimentation : 1.
 18K ≧ 3*1,5 mm².
 21K ≧ 3*2,5 mm²

Câble de connexion : 4*0.75mm²

A et B : 2 unités intérieures (7K-18K)

A, B et C : 3 unités intérieures (7K-18K)

A, B, C et D : 4 unités intérieures (7K-18K)

A, B, C, D et E : 5 unités intérieures (7K-18K)

MODÈLE (a/w/h) / (h)		7K-18K	Multi 14K-27K	Multi 32K-42K
PUISSANCE (extérieur)	PHASE	1 phases	1 phases	1 phases
	VOLT	220-240V 50Hz	220-240V 50Hz	220-240V 50Hz
Disjoncteur/fusible(A)		16	16	20

Spécification de puissance A/C

MISE EN SERVICE

Précautions de sécurité

! AVERTISSEMENT

- Utiliser une pompe à vide avec un manomètre inférieur à $-0,1$ MPa et une capacité de refoulement d'air supérieure à 40L/min.
- L'unité extérieure n'a pas besoin d'être aspirée. N'OUVREZ PAS les vannes d'arrêt de gaz et de liquide de l'unité extérieure.
- Assurez-vous que le compteur composé indique $-0,1$ MPa ou moins après 2 heures. Si après trois heures de fonctionnement et que la lecture de la jauge est toujours supérieure à $-0,1$ MPa, vérifiez s'il y a une fuite de gaz ou d'eau à l'intérieur du tuyau. S'il n'y a pas de fuite, effectuer une autre évacuation pendant 1 ou 2 heures.
- NE PAS utiliser de gaz réfrigérant pour évacuer le système.

Consignes d'évacuation

REMARQUE : avant d'utiliser le manomètre du collecteur et la pompe à vide, veuillez lire leurs instructions d'utilisation et vous familiariser avec l'utilisation correcte du manuel.

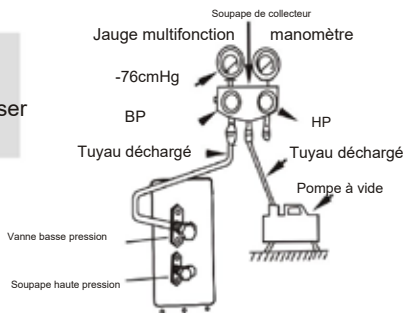

1. Connectez le tuyau du manomètre du collecteur à l'orifice de maintenance de la vanne basse pression de l'unité extérieure.
2. Connectez un autre flexible du manomètre du collecteur à la pompe à vide.
3. Ouvrez le côté basse pression du manomètre. Gardez le côté haute pression fermé.
4. Allumez la pompe à vide pour vider le gaz dans le système.
5. Faites fonctionner la pompe à vide pendant au moins 15 minutes, ou jusqu'à ce que le compteur composé indique -76cmHg ($-1 \times 10^5\text{pa}$).
6. Fermez le côté basse pression du manomètre du collecteur et fermez la pompe à vide.
7. Attendez 5 minutes et vérifiez si la pression du système change.

REMARQUE : S'il n'y a pas de changement dans la pression du système, dévissez le capuchon de la soupape haute pression. S'il y a un changement dans la pression du système, il peut y avoir une fuite de gaz.

8. Insérez une clé hexagonale dans la vanne haute pression et ouvrez la vanne en tournant la clé d'1/4 de tour dans le sens inverse des aiguilles d'une montre. Écoutez tout gaz sortant du système et fermez la vanne après 5 secondes.

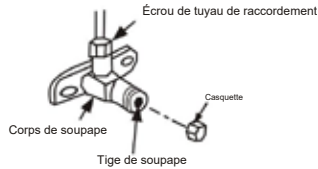

9. Observez le manomètre pendant une minute pour vous assurer que la pression ne change pas.

Le manomètre doit indiquer légèrement au-dessus de la pression atmosphérique 10.

Retirez le tuyau de charge du port de service.

11. À l'aide d'une clé hexagonale, ouvrez complètement les vannes haute pression et basse pression.

12. Serrez les capuchons de valve à la main, puis serrez-les à l'aide de l'outil approprié.

! AVERTISSEMENT

- Lors de l'ouverture des tiges de soupape, tournez la clé hexagonale jusqu'à ce qu'elle bute contre la butée. **À NE PAS FAIRE** Si l'unité intérieure est installée plus haut que l'unité extérieure : essayez de forcer la vanne à s'ouvrir davantage.

■ Charge de réfrigérant supplémentaire

! AVERTISSEMENT

- La charge de réfrigérant doit être effectuée après le câblage, la mise sous vide et le test de fuite.
- **Ne dépassez pas** la quantité maximale autorisée de réfrigérant et ne surchargez pas le système. Cela endommagera ou affectera le fonctionnement de l'appareil.
- Le chargement avec un réfrigérant incompatible peut provoquer une explosion ou un accident. Assurez-vous qu'un réfrigérant approprié est utilisé.
- Le conteneur de réfrigérant doit être ouvert lentement. Utilisez toujours des protections lors de la charge du système.
- **Ne mélangez pas** les types de réfrigérant. Pour les modèles de réfrigérant R290 ou R32, lors de l'ajout de réfrigérant au climatiseur, assurez-vous de la sécurité des conditions dans la zone en contrôlant les matériaux inflammables.

Certains systèmes nécessitent une charge de réfrigérant supplémentaire en fonction de la longueur du tuyau. La longueur de tuyau standard de ce climatiseur est de 5 mètres (16 pieds). Le tableau suivant peut être utilisé pour calculer le réfrigérant supplémentaire à charger :

Diamètre du tuyau de liquide	ϕ 6.35(1/4")	ϕ 9.52(3/8")	ϕ 12.7(1/2") 1/2
Supplément pour tuyau de 1 m/pi (R32)	15g	25g	40g

ESSAI

■ Précaution

Le test de fonctionnement doit être effectué après l'installation complète du système. Avant d'effectuer le test, veuillez confirmer les points suivants :

- a. L'unité intérieure et l'unité extérieure sont correctement installées conformément aux instructions
- b. Le câblage électrique est correctement connecté. c. Assurez-vous qu'il n'y a pas d'obstacles à proximité du climatiseur. Ces obstacles peuvent entraîner un dysfonctionnement du climatiseur ou dégrader les performances. d. Le système de réfrigération ne présente aucune fuite. e. Le tuyau de vidange a été installé comme requis



AVERTISSEMENT

Ne pas effectuer le test de fonctionnement peut entraîner des dommages à l'unité, des dommages matériels ou même des blessures corporelles.

■ Instructions de test

1. Ouvrez les vannes d'arrêt de liquide et de gaz.
2. Allumez l'interrupteur principal et laissez l'appareil se réchauffer.
3. Réglez le climatiseur en mode COOL.
4. Pour l'unité intérieure
 - a. Assurez-vous que la télécommande et ses boutons fonctionnent correctement.
 - b. Vérifiez à nouveau si la température de la pièce est enregistrée correctement.
 - c. Assurez-vous que les voyants de la télécommande et du récepteur de la télécommande travaillent correctement.
 - d. Assurez-vous que les boutons manuels de l'unité intérieure fonctionnent correctement.
 - e. Vérifiez que le système de drainage n'est pas obstrué et s'écoule en douceur.
 - f. Assurez-vous qu'il n'y a pas de vibration ou de bruit anormal pendant le fonctionnement.
5. Pour l'unité extérieure
 - a. Vérifiez si le système de réfrigération fuit.
 - b. Assurez-vous qu'il n'y a pas de vibration ou de bruit anormal pendant le fonctionnement.
 - c. Assurez-vous que le vent, le bruit et l'eau générés par l'unité ne dérangent pas vos voisins ou présentent un danger pour la sécurité.



REMARQUE : Si l'appareil fonctionne mal ou ne fonctionne pas selon vos attentes, veuillez consulter la section Dépannage du manuel du propriétaire avant d'appeler le service client.

LE MANUEL DU PROPRIÉTAIRE

PRÉCAUTION DE SÉCURITÉ

- Lisez attentivement les « PRÉCAUTIONS » suivantes avant l'installation.
- Les éléments de mise en garde indiqués ici doivent être suivis car ces contenus importants sont liés à la sécurité. La signification de chaque indication utilisée est indiquée ci-dessous.

Une installation incorrecte due à l'ignorance de l'instruction causera des blessures ou des dommages, et la gravité est classée par les indications suivantes.

 AVERTISSEMENT	Cette indication montre la possibilité de causer la mort ou des blessures graves.
 AVERTISSEMENT	Cette indication montre la possibilité de causer des blessures ou des dommages matériels uniquement.

NOTE :

1. Blessure signifie causer des blessés, des brûlures, des décharges électriques, mais sans gravité pour une hospitalisation.
 2. Dommage à la propriété signifie délabrement de la propriété, du matériel.
- Effectuez un test de fonctionnement pour confirmer qu'aucune anomalie ne se produit après l'installation. Ensuite, expliquez à l'utilisateur le fonctionnement, l'entretien et la maintenance comme indiqué dans les instructions. Veuillez rappeler au client de conserver les instructions d'utilisation pour référence future.

AVERTISSEMENT

- Après l'installation, assurez-vous qu'il n'y a pas de fuite de réfrigérant et que l'unité fonctionne correctement. Le réfrigérant est à la fois toxique et inflammable et pose un risque sérieux pour la santé et la sécurité.
- Installez strictement selon ces instructions d'installation. Si l'installation est défectueuse, cela entraînera une fuite d'eau, un choc électrique ou un incendie.
- Utilisez les accessoires joints et les pièces spécifiées pour l'installation. Sinon, cela entraînera la chute de l'appareil, une fuite d'eau, un incendie ou un choc électrique.
- Installez-le dans un endroit solide et ferme capable de supporter le poids de l'ensemble. Si la force n'est pas suffisante ou si l'installation n'est pas correctement effectuée, l'ensemble tombera et provoquera des blessures.
- Pour les travaux électriques, suivez la norme de câblage nationale locale, la réglementation et les présentes instructions d'installation. Un circuit indépendant et une prise unique doivent être utilisés. Si la capacité du circuit électrique n'est pas suffisante ou si un défaut est détecté dans les travaux électriques, cela provoquera un choc électrique ou un incendie.
- Lors de la connexion de la tuyauterie, veillez à ne pas laisser entrer de l'air ou d'autres substances autres que le réfrigérant spécifié dans le cycle de réfrigération. Sinon, cela entraînera une capacité inférieure, une haute pression anormale dans le cycle de réfrigération, une explosion et des blessures.
- Engagez un revendeur ou un spécialiste pour l'installation. Si l'installation effectuée par l'utilisateur est défectueuse, cela entraînera une fuite d'eau, un choc électrique ou un incendie.



AVERTISSEMENT

- La déconnexion de l'appareil doit être incorporée avec un dispositif de déconnexion omnipolaire dans le câblage fixe conformément aux règles de câblage.
- Toute personne impliquée dans des travaux ou des effractions dans le circuit de réfrigérant doit détenir un certificat en cours de validité délivré par une autorité d'évaluation accréditée par l'industrie, qui autorise sa compétence à manipuler les réfrigérants en toute sécurité conformément à une spécification d'évaluation reconnue par l'industrie.
- L'entretien ne doit être effectué que selon les recommandations du fabricant de l'équipement.
L'entretien et les réparations nécessitant l'assistance d'autres personnes qualifiées doivent être effectués sous la supervision de la personne compétente dans l'utilisation des réfrigérants inflammables.
- L'équipement doit être correctement stocké pour éviter tout dommage mécanique.
- Gardez les ouvertures de ventilation dégagées de toute obstruction.
- La mise à la terre est nécessaire. Cela peut provoquer un choc électrique si la mise à la terre n'est pas parfaite.
- N'installez pas l'appareil à un endroit où des fuites de gaz inflammables peuvent se produire. En cas de fuite de gaz et d'accumulation autour de l'appareil, cela peut provoquer un incendie.

REMARQUE : Les informations suivantes sont requises pour les unités adoptant le réfrigérant R32/R290.

- Les appareils doivent être stockés dans la pièce sans source d'allumage continue (par exemple : flammes nues, appareil à gaz en fonctionnement ou radiateur électrique en fonctionnement).
- Ne pas percer ou brûler les appareils.
- Notez que le réfrigérant peut être inodore.
- La conformité aux réglementations nationales sur le gaz doit être observée.
- L'appareil doit être stocké dans une zone bien ventilée avec une taille de pièce correspondant à la zone de fonctionnement spécifiée.
- L'appareil doit être installé, utilisé et stocké dans une pièce dont la surface au sol est supérieure à $X \text{ m}^2$. L'installation de la tuyauterie doit être maintenue à un minimum de $X \text{ m}$ (veuillez consulter le formulaire suivant). L'appareil ne doit pas être installé dans un espace non ventilé, si cet espace est inférieur à $X \text{ m}$ (veuillez consulter le formulaire suivant). Les espaces où les tuyaux de réfrigérant doivent être conformes aux réglementations nationales en matière de gaz.

Modèle (Btu/h)	Quantité de réfrigérant à charger (kg) $\text{ge6}(\text{kg})$	hauteur d'installation maximale(m)	Chambre minimale zone (m ²)
≤24K	≤2.0	2.2m	4
30K-36K	2.2-2.4	2.2m	4
≥42K	≥2.8	2.2m	5





! AVERTISSEMENT

- Ne faites pas fonctionner le climatiseur ou la télécommande avec les mains mouillées. Cela peut provoquer un choc électrique.
- Lorsque le déflecteur d'air bouge, ne touchez pas la sortie d'air avec vos mains. Les doigts peuvent être pincés ou la machine peut être endommagée.
- Si le climatiseur est utilisé avec d'autres équipements de chauffage, veuillez ventiler suffisamment pour éviter un manque d'oxygène dans la pièce. Après une utilisation prolongée, veuillez vérifier si l'unité intérieure n'est pas endommagée. Si l'unité intérieure est âgée ou endommagée, elle peut tomber ou causer des blessures.
- N'exposez pas les appareils produisant de la chaleur à l'air froid et ne les placez pas sous l'unité intérieure. Cela peut entraîner une combustion incomplète ou une déformation de l'appareil due à la chaleur.
- Ne placez pas d'objets susceptibles d'être endommagés par l'humidité sous l'unité intérieure. La condensation peut se produire à une humidité relative de 80 %.
- Ne vérifiez pas l'équipement vous-même. Veuillez le faire vérifier par un revendeur agréé.
- N'utilisez pas les climatiseurs à des fins de conservation (stockage de nourriture, de plantes, d'animaux, d'art, etc.).
- Ne touchez pas le serpentin de l'évaporateur à l'intérieur de l'unité intérieure. Le serpentin de l'évaporateur est très coupant et peut causer des blessures.
- Ne grimpez pas et ne placez pas d'objets sur le dessus de l'unité extérieure.
- Ne laissez pas les enfants jouer avec le climatiseur.

Remarque sur les gaz fluorés

1. Ce climatiseur contient du gaz fluoré. Reportez-vous à l'étiquette correspondante de l'unité elle-même pour des informations spécifiques sur le type et la quantité de gaz.
2. L'installation, la réparation, l'entretien et la réparation de l'appareil doivent être effectués par des techniciens qualifiés.
3. Le déchargement et le recyclage du climatiseur doivent être effectués par un techniciens.
4. L'étanchéité du système doit être vérifiée au moins tous les 12 mois.
5. Lors de la vérification des fuites du climatiseur, il est fortement recommandé que tous les chèques soient enregistrés.

Explication des symboles affichés sur l'unité intérieure ou l'unité extérieure (applicable à l'unité adopte le réfrigérant R32/R290 uniquement) :

	AVERTISSEMENT	Ce symbole indique que cet appareil utilise un réfrigérant inflammable. Si le réfrigérant fuit et est exposé à une source d'inflammation externe, il existe un risque d'incendie.
	AVERTISSEMENT	Ce symbole indique que le manuel d'utilisation doit être lu attentivement.
	AVERTISSEMENT	Ce symbole indique qu'un personnel de service doit manipuler cet équipement en se référant au manuel d'installation.
	AVERTISSEMENT	Ce symbole indique que des informations sont disponibles telles que le manuel d'utilisation ou le manuel d'installation.

PIÈCES ET FONCTIONS

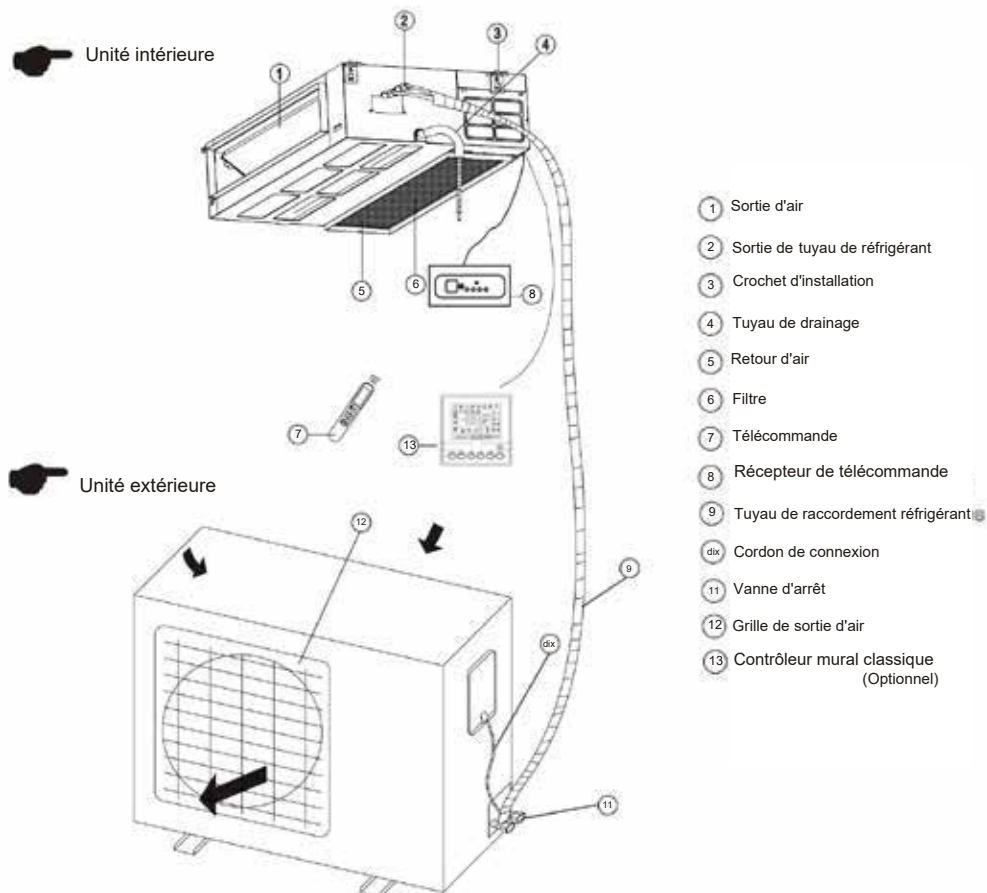

Exigences

- Notez que l'entrée/sortie d'air ne doit pas être obstruée. En cas d'étranglement, le comportement du climatiseur peut être affecté ou le climatiseur ne peut pas fonctionner en raison de l'actionnement du protecteur.
- Lorsque la température extérieure est inférieure à 0°C T nous vous recommandons fortement de garder l'unité branchée en permanence pour garantir une performance continue et fluide. (Pour l'unité extérieure avec chauffage électrique auxiliaire.

État de fonctionnement

Utilisez le climatiseur à la température suivante :

MODE	Température ambiante	Température extérieure
En mode cool	17 °C-32 °C (62°F -90°F)	-15 °C 50 °C (5°F-122 °F)
Mode chauffage	0 °C-30 °C (32°F-86 °F)	-15 °C 24 °C (5°F76 °F)
Mode déshumidificateur	17 °C 32 °C (62°F -90°F)	0 °C 50 °C (32°F -122°F)

Si le climatiseur fonctionne pendant une longue période en mode « REFROIDISSEMENT » ou « SÉCHAGE » à une humidité relative de l'air supérieure à 80 % (portes ou fenêtres ouvertes), de la rosée peut se former et s'égoutter près de la sortie d'air.

Pollution sonore

- Installez le climatiseur dans un endroit qui peut supporter son poids afin de fonctionner plus silencieusement.
- Installez l'unité extérieure dans un endroit où l'air évacué et le bruit de fonctionnement ne gênent pas vos voisins.
- Ne placez aucun obstacle devant la sortie de l'unité extérieure de peur que cela n'affecte le fonctionnement et n'augmente le niveau de bruit.

Caractéristiques du protecteur

- 1 Le dispositif de protection se déclenchera dans les cas suivants.
 - Arrêtez l'appareil et redémarrez-le immédiatement ou changez d'autres modes pendant le fonctionnement, vous devez attendre 3 minutes avant de redémarrer.
 - Après avoir enclenché le disjoncteur puis mis en marche le climatiseur immédiatement, vous devez attendre environ 3 minutes/20 secondes (certains modèles).
- 2 Si toutes les opérations se sont arrêtées, vous devez appuyer
 - à nouveau sur le bouton "ON/OFF" pour le redémarrer.
 - Réglez à nouveau TIMER s'il a été annulé.

Inspection

- Après une longue période de fonctionnement, le climatiseur doit être inspecté pour les éléments suivants.
- Echauffement anormal du cordon d'alimentation et de la fiche ou même une odeur de brûlé.
 - Bruit ou vibration de fonctionnement anormal.
 - Fuite d'eau de l'unité intérieure.
 - Armoire métallique électrifée .
-  Arrêtez d'utiliser le climatiseur si le problème ci-dessus s'est produit. Il est conseillé que le climatiseur fasse l'objet d'un contrôle détaillé après cinq ans d'utilisation, même si rien de ce qui précède ne se produit.

Caractéristique du mode CHAUFFAGE

Préchauffer



2 à 5 minutes sont nécessaires pour préchauffer l'échangeur de chaleur intérieur au début de l'opération "CHAUFFAGE", afin que de l'air froid ne soit pas soufflé par l'unité intérieure.

Dégivrer

En mode "CHAUFFAGE", l'appareil dégivra automatiquement. Cette procédure dure 2 à 10 minutes, puis revient automatiquement en mode "CHAUFFAGE". Pendant le dégivrage, le ventilateur intérieur s'arrête de fonctionner et revient automatiquement en mode chauffage lorsque le dégivrage est terminé.



- Notre société n'assume aucune responsabilité pour tout dommage accidentel à cet équipement en raison d'être dans un environnement spécifique.
- Il est interdit de dupliquer toute partie de ce manuel sans autorisation.
- Les symboles indicateurs (tels que "Danger", "Avertissement" et "Avertissement") sont utilisés pour indiquer le degré de danger.
- Voici les symboles et les définitions correspondantes de leurs degrés de danger.

	DANGER	Toute circonstance dangereuse ou dangereuse pouvant causer des blessures graves et même décès.
	AVERTISSEMENT	Toute circonstance dangereuse ou dangereuse pouvant causer des blessures graves et même décès.
	AVERTI	Toute circonstance dangereuse ou dangereuse qui pourrait causer des blessures corporelles mineures ou endommager tout produit ou propriété. décès.
	Note :	Toute demande ou instruction d'utilisation, d'entretien ou de réparation.

- L'installation, l'entretien et la réparation de ce produit doivent être effectués par du personnel qualifié.
- Si vous avez des questions, veuillez contacter l'un de nos distributeurs ou centres de service désignés par cette société.
- Ce manuel doit être considéré comme faisant partie intégrante d'un système de climatisation et doit donc être conservé correctement

2. Inspection après l'arrivée des marchandises

- Après réception de l'équipement, il est nécessaire de vérifier si l'équipement a été endommagé pendant le transport. En cas de dommage au surface ou à l'intérieur de l'équipement, les dommages doivent être immédiatement signalés par écrit à la société de transport correspondante.
 - Veuillez vérifier si les accessoires sont complets ou non selon la liste de colisage.
 - Vérifiez le modèle du produit, les paramètres électriques (alimentation, tension et fréquence) et les accessoires, puis déterminez s'ils répondent ou non aux exigences correspondantes.
- L'utilisation standard de cette machine est décrite dans ce manuel. Par conséquent, il est recommandé de ne pas utiliser cette machine dans d'autres conditions non spécifiées dans ce manuel.
- Les travaux d'installation et d'entretien doivent être conformes aux normes, lois et réglementations locales correspondantes.
 - Si vous avez des problèmes, veuillez contacter l'agent local

3. Résumé de sécurité



Avertissement

- Veuillez ne pas installer cette machine par vous-même. Pour l'installation, confiez du personnel professionnel. Si vous installez cette machine par vous-même et que l'installation n'est pas correcte, un choc électrique ou un incendie peut en résulter.
- Il est interdit d'utiliser cette machine avec les mains mouillées ou de la mouiller avec de l'eau. sinon, un choc électrique grave ou un court-circuit peut se produire.
- Il est interdit de toucher ou de régler le dispositif de sécurité de l'appareil. Sinon, un accident grave pourrait se produire.

- Il est interdit d'ouvrir le boîtier de l'équipement pour réparation lorsque l'alimentation du circuit principal n'est pas interrompue.
- Vous devez utiliser les câbles spécifiés pour le câblage et connecter les câbles de manière fiable pour éviter qu'ils ne soient bloqués par la coque.
- Au moment de l'installation, utilisez les composants et pièces fournis ou désignés. Sinon, des accidents tels qu'un choc électrique et un incendie peuvent se produire.
- Veuillez installer cette machine de manière stable dans un endroit qui peut supporter le poids de cette machine. Si non, cela machine pourrait tomber et être endommagée.
- L'équipement doit être alimenté et les fuites électriques détectées après l'installation.



Avertissement

- Veuillez ne pas installer cette machine dans l'un des endroits suivants. Sinon, une telle installation pourrait provoquer un incendie, déformation de la machine ou erreurs.
- * Tout endroit qui pulvérise de l'huile (y compris l'huile de machine) ou tout endroit avec des gaz inflammables.
- * Tout site contenant des sulfures gazeux (tels que des sources chaudes) ou un site hypersalin ou très acide ou basique dans les zones côtières.
- * Tout endroit avec une température élevée ou un feu ouvert. Sinon, de la chaleur ou un incendie pourraient se produire.
- * Tout emplacement à proximité d'une machine à ondes électromagnétiques. L'onde électromagnétique peut affecter le système de télécommande et faire en sorte que le contrôleur échouer.
- * Tout endroit avec beaucoup d'humidité ou éventuellement trempé dans l'eau. Une fois que l'eau pénètre dans le contrôleur centralisé, l'eau peut non seulement provoquer une décharge électrique, mais peut également entraîner la défaillance des composants électroniques internes.
- Veuillez ne pas commencer les travaux tels que l'installation de la machine et les câbles de connexion

Sur la carte principale de l'unité intérieure, il y a un connecteur vert avec les codes +, B, A, G.
Le câble du contrôleur mural doit être connecté à ce connecteur en respectant les mêmes codes

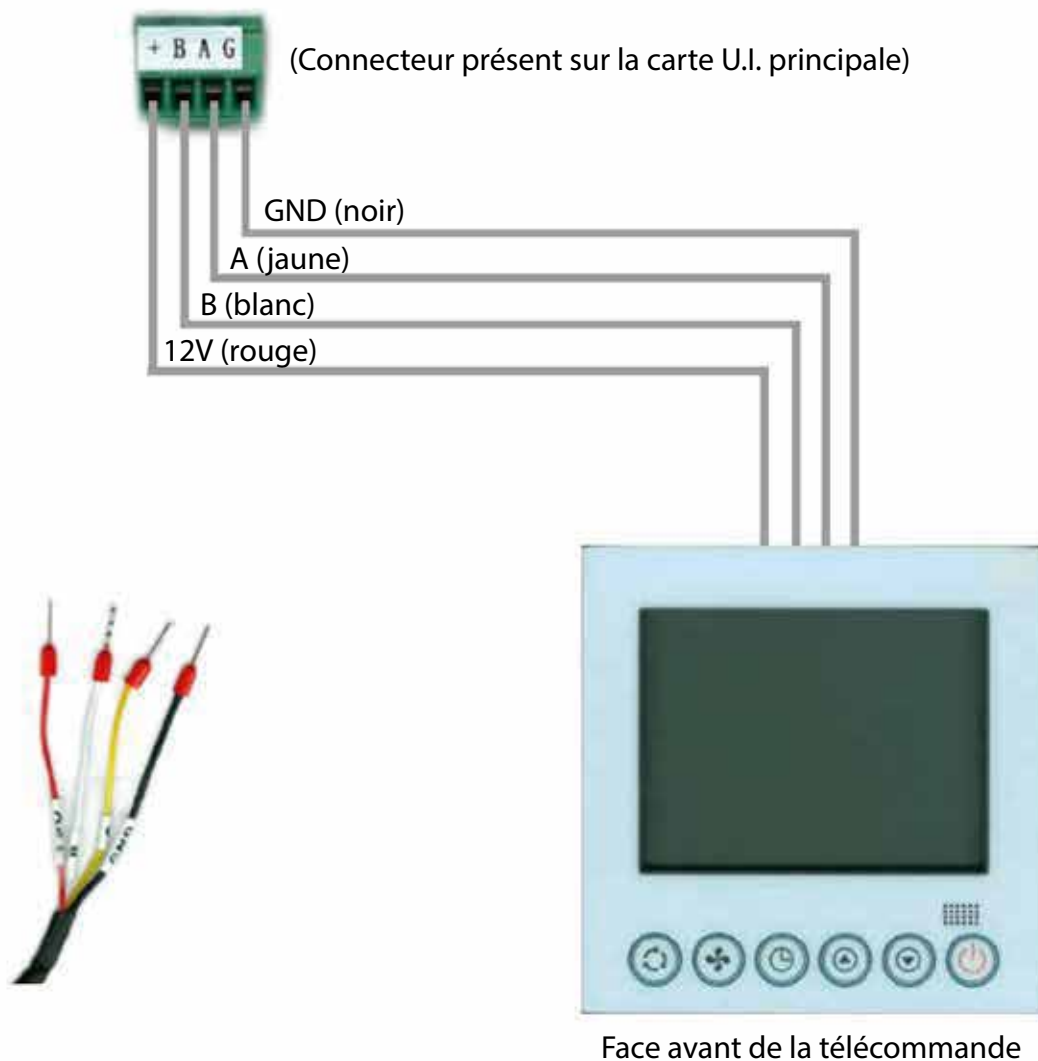

Branchez le connecteur indiqué sur l'image dans le fente appropriée située à l'arrière du câble de commande.



I. Instruction de la télécommande filaire

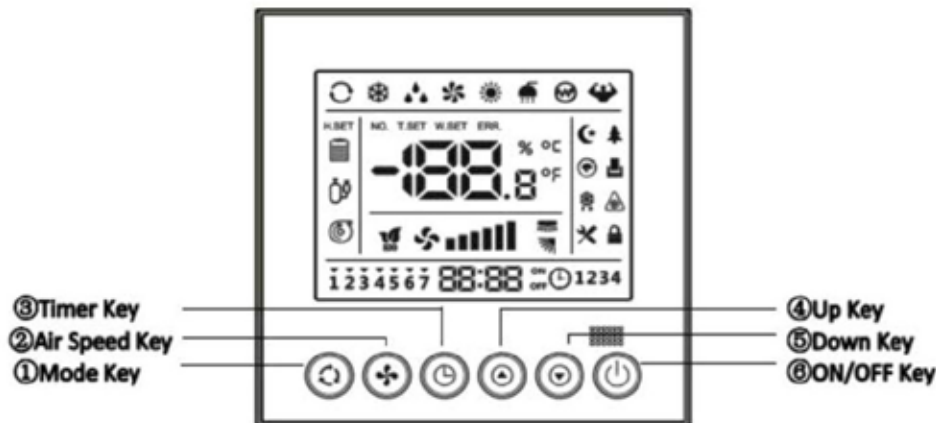

◆ Description of Icons or Symbols

	Sleep		Fresh		Door Card		Defrost
	Anti-freeze		Set		Child Lock		Economic
	Up/Down Swing		Left/Right Swing		Degree centigrade		Water Pump Sign
	Electric	ERR.	Error		Water Level		Fahrenheit
W.	Current Water	T.	Ambient Temperature	SET	Set Temperature		Compressor Sign
ON	Timer ON	OFF	Timer OFF				

Remarque : si une icône s'allume, cela signifie « ON » ; si cette icône s'éteint, cela signifie "OFF".

Réglages

Définition	SW1-1	SW1-2	Description
Réservé	ON	—	—
	OFF	—	—
Réservé	—	ON	—
	—	OFF	—

II. Mise sous tension initiale

2.1 Il est d'abord nécessaire d'allumer la commande filaire pour l'autocontrôle dans lequel toutes les icônes ou symboles s'allument pendant 3 secondes. Pendant cette période, toutes les clés et les opérations de la télécommande ne sont pas valides.

2.2 Le contrôleur filaire n'a pas de fonction de mémoire de mise hors tension par défaut. Si un utilisateur a besoin d'utiliser la fonction de mémoire d'arrêt, cet utilisateur peut voir le paramètres détaillés correspondant à "P5" dans la section 7.2 --- Réglage des paramètres.

III. Descriptif clé

3.1 Touche [MARCHE/ARRÊT].

3.1.1. Appuyez une fois sur la touche [ON / OFF] pour démarrer le contrôleur ; appuyez une fois de plus sur la touche [ON / OFF] pour arrêter le contrôleur.

3.1.2. Contrôle automatique des cristaux liquides :

Appuyez sur la touche [ON / OFF] pour allumer le contrôleur pendant 5 secondes puis relâchez cette touche ; le contrôleur entre au moment de l'autocontrôle. Le contrôleur effectue un contrôle automatique des cristaux liquides dans l'ordre suivant :

Après que le buzzer sonne une fois, les sorties suivantes émettent un mouvement ultérieur (où le cristal liquide s'allume successivement de gauche à droite puis s'éteint). Après cela, le contrôleur quitte l'autotest.

Remarques :

1. Le contrôleur quitte l'état d'auto-test après avoir été éteint dans l'état d'auto-test
2. Toutes les clés sont invalides lors de l'auto-vérification.

3.2 Touche [MODE]

3.2.1 Changement de mode

Dans l'interface de démarrage, appuyez sur le touche [Mode] une fois lorsque le l'icône du mode s'allume normalement et que les autres icônes s'éteignent. La commutation est comme indiqué dans l'image sur la droite.

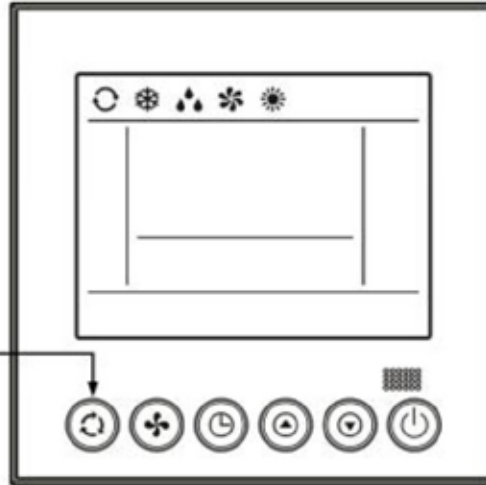

- La télécommande n'a pas l'icône "Heat".
- Mode automatique: le contrôleur avec la fonction de mémoire de mise hors tension peut être rallumé après avoir été éteint, réévaluer la température, puis exécutez à nouveau le mode automatique ; si la fonction de mémoire d'arrêt n'est pas lancée, le contrôleur entrera en mode veille.

3.2.2 Setting the function:

Sur l'interface de démarrage, appuyez longuement sur la touche [Mode] pendant plus de 5 secondes pour entrer dans le réglage de la fonction interface; appuyez brièvement sur la touche [Mode] lorsque l'icône de la fonction sélectionnée clignote avec une fréquence de 1Hz et les autres icônes agissent comme pour l'état actuel (si le l'état est ON, les icônes normalement s'allument, sinon les icônes s'éteignent).

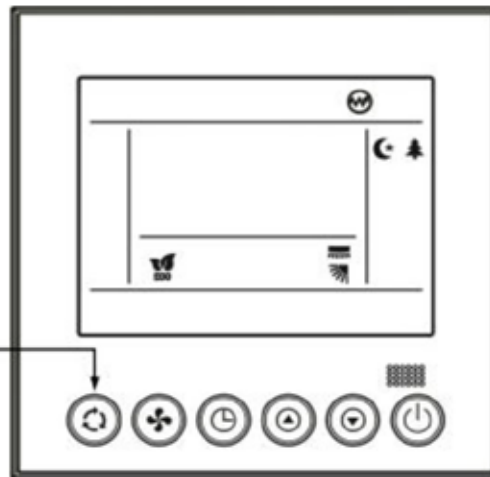

3.3 TOUCHES [▲] / [▼]

3.3.1. Dans l'interface de démarrage, appuyez une fois sur la touche [▲] / [▼] pour régler l'augmentation ou la diminution de la température de 0,5 °C ;

Remarque : Les opérations des touches [▲] et [▼] en deshumidification ne sont pas valides ;

3.3.2. Dégivrage forcé

Sur l'interface de démarrage, réglez le câble de commande en mode chauffage et à une température de 16 °C, puis complétez les 6 boutons de fonctionnement suivants dans les 5 secondes :

"[▲]->[▼]->[▲]->[▼]->[▲]->[▼]".

A ce moment, le système entre correctement en dégivrage forcé puis le buzzer émet un long bip.

3.4 TOUCHE 【Vitesse de l'air】

Dans l'interface de démarrage, appuyez sur la touche [Air speed] une fois, l'icône de vitesse air sélectionnée s'allume normalement et d'autres icônes s'éteignent lorsque la vitesse de l'air change la séquence de cycle à basse vitesse - intermédiaire vitesse - vitesse de l'air élevée

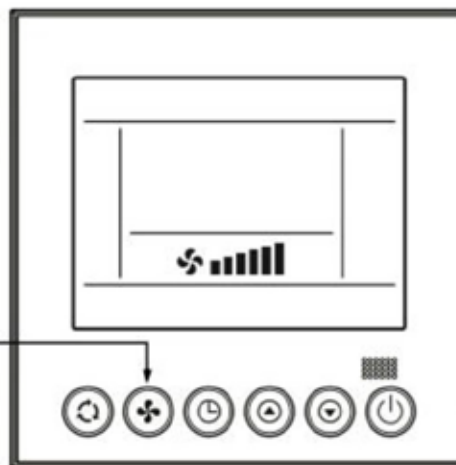

- Lorsque la télécommande filaire est initialement allumée, sa vitesse de vent par défaut est faible et l'icône de vitesse de vent faible s'affiche.
- Lorsque la télécommande filaire est au moment de l'air automatique, l'icône de la vitesse de l'air s'affiche successivement dans la séquence dynamique et cyclique de la vitesse de l'air basse - vitesse d'air intermédiaire-haute vitesse d'air faible.
- Lorsque la télécommande filaire est au moment de l'air automatique, l'icône de la vitesse de l'air s'affiche successivement dans la séquence dynamique et cyclique de la vitesse de l'air basse - vitesse d'air intermédiaire-haute-basse vitesse - basse vitesse.
- Si la vitesse de l'air est une sauvegarde individuelle, le contrôleur filaire affichera la dernière vitesse de l'air définie du mode correspondant quand il entrera dans le même mode la prochaine fois. .5. CLÉ【Minuterie】

3.5.1. Appuyez sur le bouton [Timer] en continu pendant plus de 5 secondes pour entrer dans le réglage de l'horloge (voir chapitre V --- Réglage attention aux détails).

3.5.2. Appuyez une fois sur la touche [Minuterie] pour accéder à l'interface de réglage de la minuterie (voir chapitre VI Réglage de la minuterie pour i détails).

IV. Fonctions auxiliaires

4.1 Sécurité enfants

1. Sur l'interface de démarrage ou d'arrêt, appuyez sur les touches [-] et [-] simultanément pendant plus de 5 secondes pour activer le verrouillage enfant lorsque l'icône de verrouillage enfant s'allume normalement.
2. Lorsque le verrouillage enfant est valide, les opérations du les autres boutons sont invalides mais les icônes clignotent avec la fréquence de 1Hz.

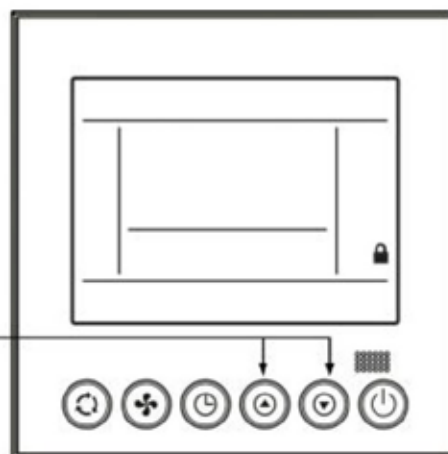

V. Réglage de l'horloge

Réglez la période en appuyant sur la touche [Timer], puis quittez le réglage de l'horloge avec ce réglage enregistré ; Définissez la période par en appuyant sur le bouton [ON / OFF] ou [Mode] puis quittez le réglage de l'horloge avec ce réglage non enregistré ;

Réglez l'état et s'il n'y a aucune opération de touche pendant 15 secondes consécutives, le réglage de l'horloge avec ce réglage ne sera pas enregistré.

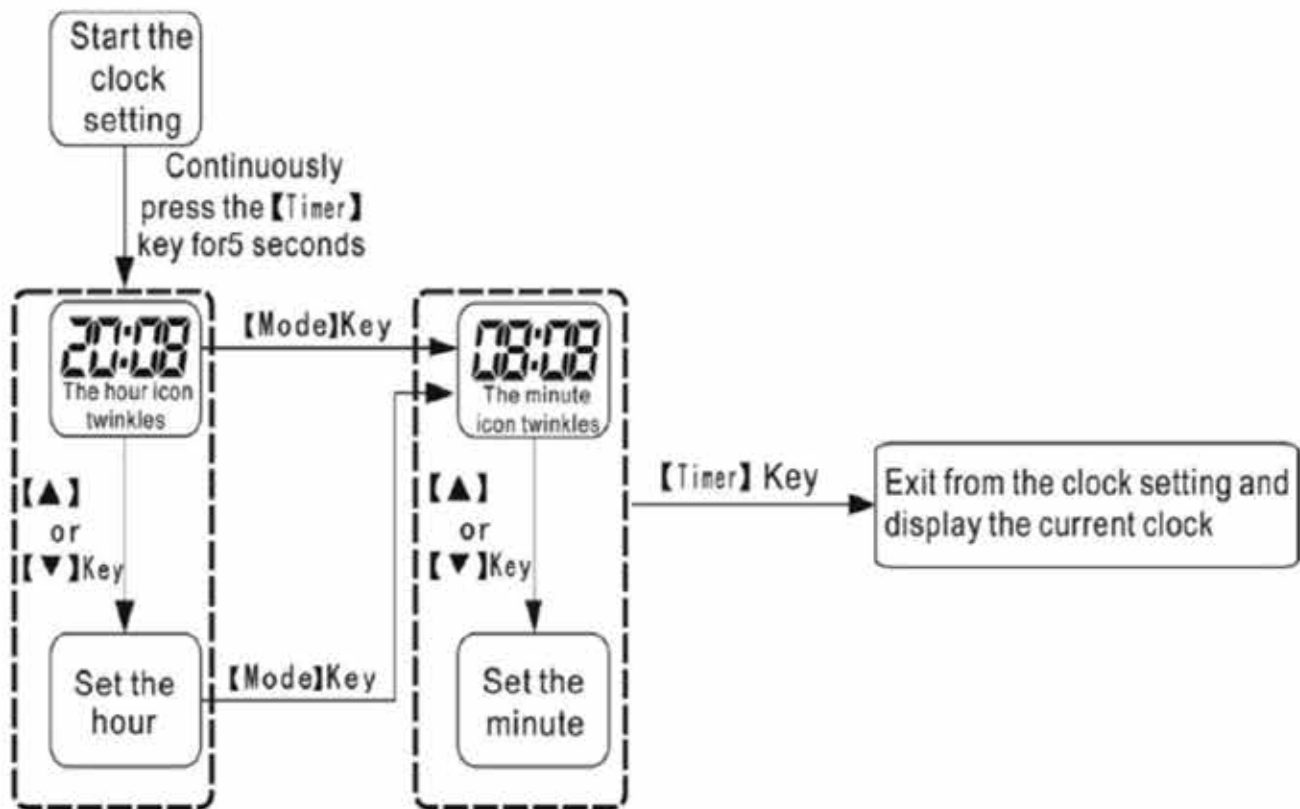

Réglage de la minuterie

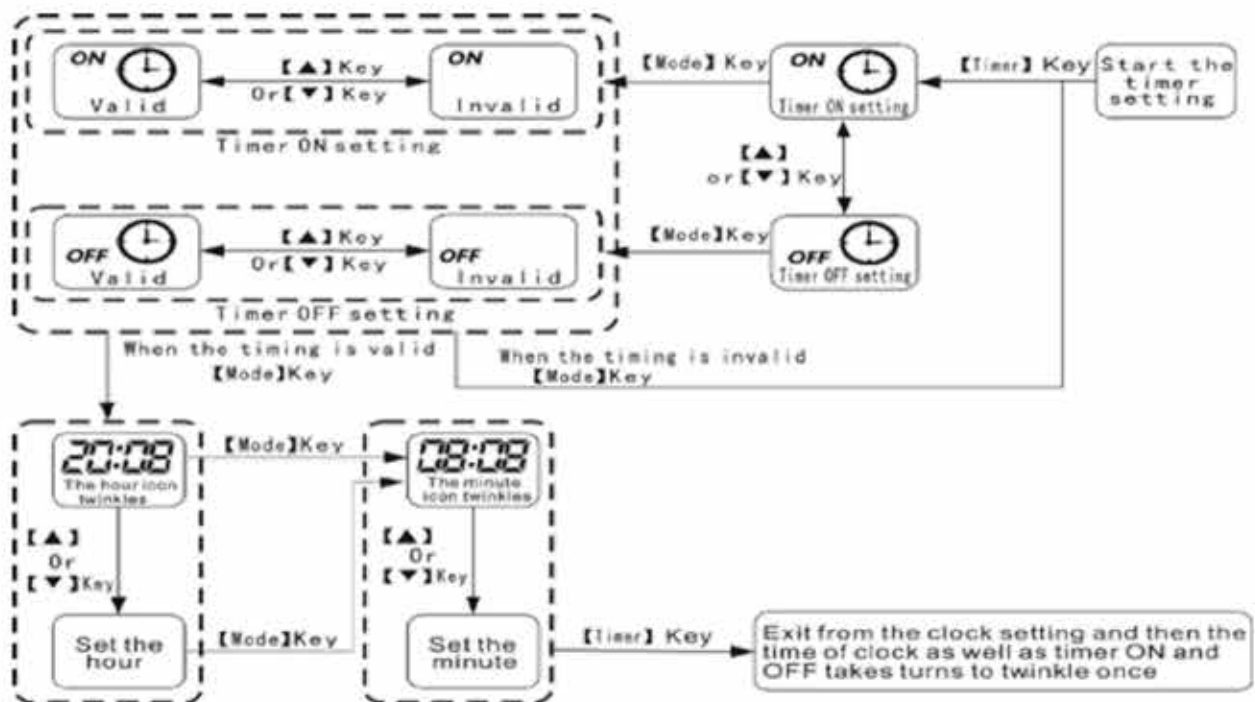

Réglez la période en appuyant sur la touche [Timer], puis quittez le réglage de l'horloge avec ce réglage enregistré ; Réglez la période en appuyant sur le bouton [ON / OFF] ou [Mode], puis quittez le réglage de l'horloge avec ce réglage non enregistré ; Définissez le statut et si si aucune touche n'est actionnée pendant 15 secondes consécutives, le réglage sera non enregistré.

VII. Demande / réglage des paramètres

7.1 Demande / réglage des paramètres

- Appuyez sur les touches combinées "[Mode] + [flèche du haut]" en continu pendant 5 secondes pour entrer automatiquement à l'interface de requête de paramètres lorsque l'icône "Time Area-Hour" clignote et affiche le "Code de paramètre" et "Zone de température" affiche la "Valeur de paramètre" actuelle correspondant à ce "Code de paramètre".

- Lorsque le code de paramètre clignote, appuyez sur la touche [flèche du haut] ou [flèche du bas] pour modifier le code de paramètre.

CODE Parametre	ZONE Ecran	Nom du parametre	Valeur affiché	ZONE Ecran	Plage
01	Heure	Température ambiante de l'unité intérieure	Actuelle	zone température	-30~150
02	Heure	Ouverture du détendeur de l'unité intérieure	Actuelle	zone température	0~500
03	Heure	Température à l'évaporateur entrée de l'unité intérieure	Actuelle	zone température	-30~150
04	Heure	Température à cœur évaporateur de l'unité intérieure	Actuelle	zone température	-30~150

CODE Parametre	ZONE Ecran	Nom du parametre	Valeur affiché	ZONE Ecran	Plage
05	Heure	Température de sortie de l'évaporateur de l'unité intérieure	Valeur actuelle	zone température	-30~150
06	Heure	Numéro de l'unité intérieure	Valeur actuelle	zone température	/
07	Heure	Adresse IP unité intérieure	Valeur actuelle	zone température	/
E1	Heure	Historique 1	Err+**	zone température	
E2	Heure	Historique 2	Err+**	zone température	
E3	Heure	Historique 3	Err+**	zone température	
E4	Heure	Historique 4	Err+**	zone température	
E5	Heure	Historique 5	Err+**	zone température	

7.2 Réglage des paramètres

- Appuyez sur les touches combinées "[Mode] + [▼]" pendant 5 secondes pour vous connecter

automatiquement à l'interface de requête de paramètres lorsque l'icône "Time Area-Hour" clignote et affiche le "Parameter Code" et "Temperature Area" affiche la "Parameter Value" actuelle correspondant à ce "Parameter Code".

- Lorsque le code paramètre clignote, appuyez sur la touche [▲] O [▼] pour modifier le "Code paramètre" ; Appuyez sur la touche [Mode] pour arrêter le scintillement du "Code de paramètre" et entrez dans l'interface d'édition "Valeur du paramètre" lorsque la "Valeur du paramètre" clignote.

- Lorsque la valeur du paramètre clignote, appuyez sur la touche [▲] O [▼] pour modifier la "Valeur du paramètre" ; appuyez sur la touche [Mode] pour enregistrer la "Valeur du paramètre" et revenir à l'interface clignotante "Code du paramètre".

Code paramètre			Évaluer affiché	Zone d'écran	Intervalle
Code paramètre	Zone	Le nom du paramètre			
P1	Heure	Unité interieure en maitre sur la telecommande	SL	Zone Température	SL : unité intérieure
P2	Heure	Élimination unité intérieure principal de l'ensemble	00	Zone Température	00 : aucune action
P3	Heure	Paramètre l'adresse du câble de commande	01	Zone Température	RS485

Code paramètre			Évaluer affiché	Zone d'écran	Intervalle
Code paramètre	zone	Le nom du paramètre			
P5	Heure	Memoire (batterie)	OFF	Zone de température	ON : valide
			ON		OFF : valide
P6	Heure	Conversion d'unités de Température	°C	Zone de température	°C : Degree centigrade
			°F		
P7	Heure	Sélection du capteur détection de la température ambiante	IL	Zone de température	/
P8	Heure	Capteur de détection valeur de modification Température retour d'air	00	Zone de température	- 15 °C ~ 15 °C
P9	Heure	Capteur de détection valeur de modification Température retour d'air	00	Zone de température	- 15 °C ~ 15 °C
FP	Heure	La prévention d'agrégation thermique	00	Zone de température	00 ~ 60
pH	Heure	Durée maximale de dégivrage	15	Zone de température	00 ~ 20

VIII. Protection contre les erreurs et description

- Lorsque le système ne fonctionne pas ou se met en protection, le message "ERR". L'icône s'allume normalement et la "zone de température" clignote et affiche l'erreur ou le code de sécurité actuel.
- Lorsque plusieurs erreurs ou protections sont présentes en même temps, les codes sont affichés dans la séquence cyclique de « Code 1 - Code 2 -... Code 5 ».

Classification	Code	Description de l'erreur
Erreur	E0	Erreur de communication entre l'UI et l'UE
	E1	Erreur sonde de température T1 (température ambiante UI)
	E2	Erreur de sonde de température T2 (tuyauterie UI)
	E3	Erreur de sonde de température T3 (tuyauterie UE)
	E4	Erreur générique de l'UE
	E5	Erreur de correspondance des modèles EU et UI
	E6	Erreur du moteur de la turbine UI et/ou erreur de communication entre le moteur du ventilateur UI et la carte PCB UI
	E7	Erreur sonde de température T4 (température ambiante UE)
	E8	Erreur sonde température refoulement compresseur
	E9	Erreur IPM
	EA	Erreur de capteur de courant PCB UE
	EH	Erreur sonde température air reprise (Sonde T5)
	CE	Erreur de communication UE

Classification	Code	Description de l'erreur
Erreur	EL	Erreur de protection basse température UE
	EE	Erreur EEPROM (erreur du module E2 de l'unité extérieure)
	EF	Erreur de roue UE / Erreur de communication du câble de commande
	PE	Erreur de commutateur de température du compresseur
	UE	Erreur de capteur de tension
	Mib	Erreur de communication entre le panneau de commande principal et le panneau d'affichage
	Éd	Erreur EEPROM du panneau de commande principal
	Fr	Erreur de température du tuyau de livraison de l'interface utilisateur
	b1	Erreur de sonde de température ambiante
	b2	Erreur de sonde de température de tuyau d'aspiration / d'admission
	b3	Erreur de sonde de température moyenne
	b4	Erreur sonde température départ / départ
	b5	Erreur du capteur d'humidité
	b6	Erreur sonde température eau
	b7	Erreur d'interface utilisateur EEPROM
	b8	Erreur moteur pas à pas (volets)
	b9	Adresse MAC de l'unité intérieure non reconnue
	bUN	Erreur de reconnaissance de modèle
	H0	Erreur UE

Classification	Code	Description de l'erreur
Erreur	C0	Erreur de communication CAN
	C1	Erreurs multiples dans le panneau de contrôle principal
	C2	I Le numéro UE est erroné (augmenter / diminuer)
	C3	Erreur de communication entre le panneau de commande principal et le compresseur
	C4	Erreur de communication entre le panneau de commande principal et le moteur du ventilateur
	C5	Erreur de communication entre l'interface utilisateur et la commande par câble
protection	P0	Protection des modules IPM
	P1	Protection haute / basse tension
	P2	Protection contre les surintensités
	P3	Protection générique de l'UE
	P4	Protection haute température du tuyau de refoulement du compresseur
	P5	Protection de sous-refroidissement, en mode refroidissement (protection de température <small>tube d'interface utilisateur</small>)
	P6	Protection contre la surchauffe, en mode refroidissement (protection haute température du condenseur)
	P7	Protection contre la surchauffe, en mode chauffage (protection de la température du tuyau UI)
	P8	Protection haute / basse température de l'UE

Classification	Code	Description de l'erreur
Erreur	P9	Protection de l'entraînement du compresseur
	PA	Mode de conflit (UI) et erreur de communication de la carte de sortie d'air supérieure
	d1	Arbre de roue moteur ventilateur UI en protection
	d2	Protection de la résistance électrique auxiliaire
	d3	Protection complète du bac à condensats
	d4	Protection contre le gel
	d5	Mode conflit
	d6	Adresse IP incorrecte/inconnue de l'unité intérieure
	d7	Cadran de capacité incorrect
	d8	Numéros d'ingénierie des conflits (deux interfaces utilisateur ou plus partagent la même adresse au sein du système centralisé)

Instructions d'installation

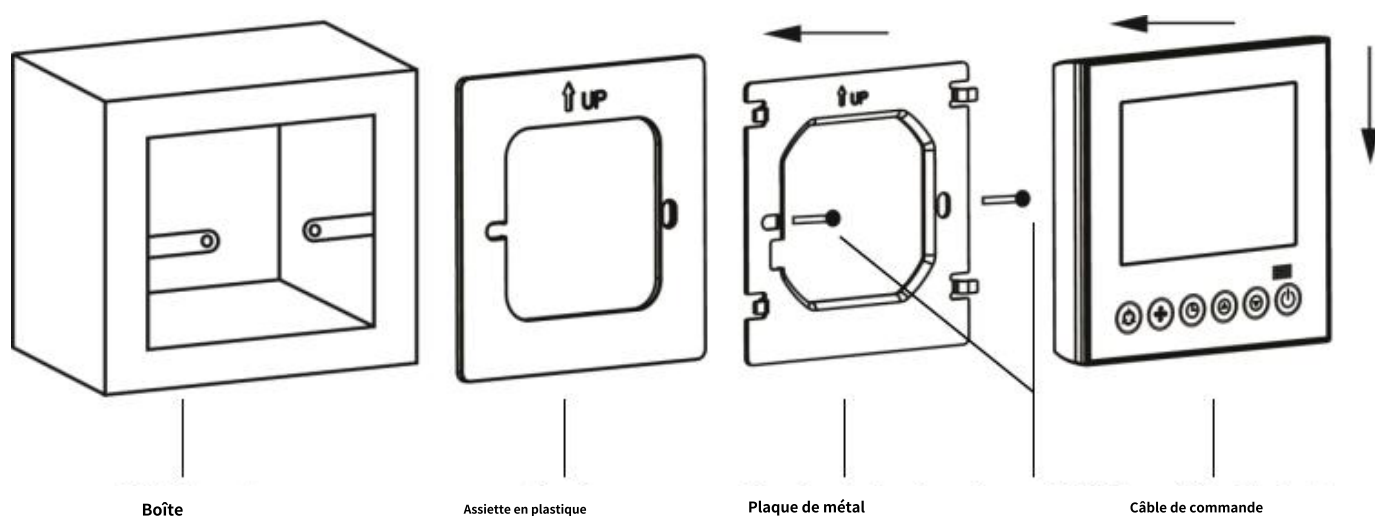

La figure montre le schéma d'installation du câble de commande. Il faut prêter attention aux problèmes suivants :

A. Avant l'installation, coupez l'alimentation.

B. Tirez le câble de blindage à quatre conducteurs dans le trou de montage mural et faites passer le câble à travers le trou carré des pièces en acrylique et en tôle ;

C. Les pièces en acrylique et en tôle sont empilées et collées à la surface inférieure de la boîte 86, et les pièces en acrylique, en tôle et le trou de montage de la boîte inférieure de la douille sont fixés avec la vis M4 * 25 ;

D. Insérez le câble blindé à quatre fils dans la prise du câble de commande ; refermez le câble de commande sur la partie tôlée, puis l'accrochez pour le fixer.

ENTRETIEN

MESURE DE SÉCURITÉ

AVERTISSEMENT

- Assurez-vous que tous les fils sont correctement connectés. Ne pas connecter les fils conformément aux instructions peut entraîner un choc électrique ou un incendie.
- Assurez-vous d'installer le tuyau de vidange conformément aux instructions. Sinon, cela peut provoquer des fuites et causer des dommages personnels et matériels. Veuillez contacter un technicien de service agréé pour la réparation ou l'entretien. Des réparations et un entretien incorrects peuvent provoquer une fuite d'eau, un choc électrique ou un incendie.
- Veuillez remplacer le fusible grillé par un fusible de la spécification spécifiée, sinon cela pourrait endommager le circuit ou provoquer un incendie électrique.
- Ne démontez pas et ne nettoyez pas le filtre vous-même. Le démontage et l'entretien doivent être effectués par des techniciens certifiés.

ATTENTION

- Éteignez toujours votre système de climatisation et débranchez l'alimentation électrique avant le nettoyage ou l'entretien.
- N'UTILISEZ PAS de produits chimiques ou de chiffons traités chimiquement pour nettoyer l'appareil.
- N'UTILISEZ PAS de benzène, de diluant à peinture, de poudre à polir ou d'autres solvants pour nettoyer l'appareil. Ils peuvent provoquer la fissuration ou la déformation de la surface en plastique.
- NE PAS laver l'appareil sous l'eau courante. Cela provoque un danger électrique.
- N'utilisez PAS d'eau plus chaude que 50°C pour nettoyer le filtre. Cela peut déformer ou décolorer le filtre. Nettoyez l'appareil à l'aide d'un chiffon humide non pelucheux et d'un détergent neutre. Séchez l'appareil avec un chiffon sec et non pelucheux. -chiffon gratuit.

INSTRUCTIONS D'ENTRETIEN DE L'UNITÉ INTÉRIEURE

REMARQUE : Le filtre empêche la poussière et d'autres particules de pénétrer dans l'unité intérieure. L'accumulation de poussière réduira l'efficacité du climatiseur. Pour une meilleure efficacité, nettoyez le filtre à air toutes les deux semaines. Si vous vivez dans une zone poussiéreuse, vous devez nettoyer le filtre à air plus fréquemment. Si le filtre est très obstrué et ne peut pas être nettoyé, remplacez-le par un nouveau filtre.

1.Retirez le filtre à air.

- A Si votre unité d'achat est une unité ventilée par l'arrière (Fig A), veuillez retirer les vis fixes du filtre (2 vis) et retirer le filtre à distance de l'unité.
- B.Pour votre unité d'achat est une unité ventilée descendante (Fig B), veuillez pousser légèrement le filtre vers le haut pour laisser le dispositif de retenue de position s'échapper des trous fixes de la bride, et retirer le filtre selon le sens de la flèche indiqué dans la fig suivante B

2. Nettoyez le filtre à air en aspirant la surface ou en le lavant à l'eau tiède avec un détergent doux.

- A.Si vous utilisez un aspirateur, le côté entrée doit faire face à l'aspirateur.
- B. Si vous utilisez de l'eau, le côté entrée doit être orienté vers le bas et à l'opposé du jet d'eau.

3. Rincez le filtre à l'eau claire et laissez-le sécher à l'air libre. NE laissez PAS le filtre sécher directement à la lumière du soleil

4.Réinstallez le filtre.

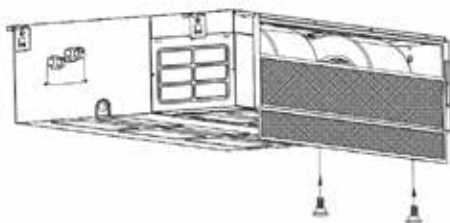

UN

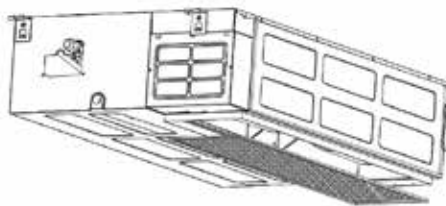

B

REMARQUE : Pour les ménages avec des animaux, vous devez essuyer la grille régulièrement pour éviter que les poils d'animaux n'obstruent le flux d'air.

■ PRÉPARATION POUR LES PÉRIODES DE NON-UTILISATION

Entretien après une non-utilisation prolongée

1. Retirez tous les obstacles devant les orifices de ventilation des unités intérieures et extérieures.
2. Nettoyez le filtre à air de l'unité intérieure. Réinstallez le filtre à son emplacement d'origine.
3. Allumez l'interrupteur d'alimentation principal 12 heures avant d'utiliser l'équipement.

Rangement de l'appareil lorsqu'il n'est pas utilisé

1. Faites fonctionner le produit en mode ventilateur pendant 12 heures dans une pièce chaude pour le sécher et éviter la moisissure.
2. Coupez l'alimentation de l'appareil et débranchez la fiche d'alimentation.
3. Avant de le ranger, nettoyez le filtre à air conformément aux instructions de la section précédente.
4. Retirez la pile de la télécommande.



AVERTISSEMENT

- Si le réfrigérant fuit, éteignez le climatiseur et tout appareil de chauffage combustible, aérez la pièce et appelez immédiatement votre revendeur.
- Le réfrigérant est à la fois toxique et inflammable. NE PAS utiliser le climatiseur tant que la fuite n'est pas réparée.
- Lorsque le climatiseur est installé dans une petite pièce, des mesures doivent être prises pour éviter que la concentration de réfrigérant ne dépasse la limite de sécurité en cas de fuite de réfrigérant. Le réfrigérant concentré constitue une grave menace pour la santé et la sécurité.

DÉPANNAGE

! ATTENTION

Si l'une des conditions suivantes se produit, coupez immédiatement l'alimentation électrique et contactez votre revendeur pour plus d'assistance :

- Le voyant de fonctionnement continue de clignoter rapidement après le redémarrage de l'appareil.
- Les boutons de la télécommande ne fonctionnent pas.
- L'unité déclenche continuellement des fusibles ou des disjoncteurs.
- Un objet étranger ou de l'eau pénètre dans le climatiseur.
- L'unité intérieure fuit.
- Autres situations anormales.

■ Problèmes communs

Les symptômes suivants ne sont pas un dysfonctionnement et, dans la plupart des situations, ne nécessiteront pas de réparations.

Problème	Cause possible
Bruits anormaux de l'unité intérieure	Lorsque le système est éteint ou en mode de refroidissement, il y aura un bruit anormal, et lorsque la pompe de vidange (en option) fonctionne, un bruit se fera également entendre.
	Un bruit de grincement peut se produire après avoir fait fonctionner l'appareil en mode HEAT en raison de la dilatation et de la contraction des pièces en plastique de l'appareil.
Bruits anormaux de l'unité extérieure	L'appareil émettra différents sons en fonction de son mode de fonctionnement actuel.
Les unités intérieure et extérieure font du bruit	Le climatiseur peut grésiller pendant le fonctionnement. Il s'agit d'un phénomène normal, causé par le gaz réfrigérant circulant dans les unités intérieure et extérieure.
	Lorsque le climatiseur est allumé et qu'il vient juste de s'arrêter ou de se dégivrer, un sifflement peut se faire entendre. Ce bruit est normal et est causé par l'arrêt ou la rotation du gaz réfrigérant.
L'appareil ne s'allume pas lorsque vous appuyez sur Bouton marche/arrêt	L'unité dispose d'une fonction de protection de 3 minutes qui empêche l'unité de surcharger. L'appareil ne peut pas être redémarré dans les trois minutes suivant sa mise hors tension.
	Modèles de refroidissement et de chauffage : si le voyant de fonctionnement et les indicateurs PRE-DEF (préchauffage/dégivrage) sont allumés, la température extérieure est trop froide et le vent anti-froid de l'unité est activé afin de dégivrer l'unité.
L'appareil passe du mode COOL au mode FAN	L'appareil modifie son réglage pour éviter la formation de givre sur l'appareil. Une fois que la température augmente, l'unité recommencera à fonctionner.
	La température réglée a été atteinte, à quel point l'unité éteint le compresseur. L'appareil recommencera à fonctionner lorsque la température fluctuera à nouveau.
L'unité intérieure émet une brume blanche	Dans les régions humides, une grande différence de température entre l'air de la pièce et l'air conditionné peut provoquer une brume blanche.

Problème	Cause possible
Les unités intérieure et extérieure émettent une brume blanche	Lorsque l'appareil redémarre en mode HEAT après le dégivrage, une brume blanche peut être émise en raison de l'humidité générée par le processus de dégivrage.
De la poussière est émise par l'unité intérieure ou extérieure	L'appareil peut accumuler de la poussière pendant de longues périodes de non-utilisation, poussière qui sera émise lorsque l'appareil sera allumé. Cela peut être atténué en couvrant l'unité pendant de longues périodes d'inactivité.
L'appareil dégage une mauvaise odeur	L'unité peut absorber les odeurs de l'environnement (telles que les meubles, la cuisine, les cigarettes, etc.) qui seront émises pendant les opérations. Les filtres de l'appareil sont moisissés et doivent être nettoyés.
Le ventilateur de l'unité extérieure ne fonctionne pas	Pendant le fonctionnement, la vitesse du ventilateur est contrôlée pour optimiser le fonctionnement du produit.

■ Conseils de dépannage

En cas de problème, veuillez vérifier les points suivants avant de contacter une entreprise de réparation.

Problème	Cause possible	Solution
L'unité ne fonctionne pas	Panne électrique	Attendez que le courant soit rétabli
	L'interrupteur d'alimentation est éteint	Allumer l'appareil
	Le fusible est grillé	Remplacer le fusible
	Les piles de la télécommande sont mortes	Remplacer les piles de la télécommande
Mauvaises performances de refroidissement	La protection 3 minutes de l'appareil a été activée	Attendre trois minutes après le redémarrage de l'unité
	Le réglage de la température peut être supérieur à la température ambiante de la pièce	Baisser le réglage de la température
	L'échangeur de chaleur de l'unité intérieure ou extérieure est sale	Nettoyez l'échangeur de chaleur concerné
	Le filtre à air est sale	Retirez le filtre et nettoyez-le conformément aux instructions
	L'entrée ou la sortie d'air de l'une ou l'autre des unités est bloquée	Éteignez l'appareil, retirez l'obstruction et rallumez-le
	Portes et fenêtres sont ouvertes	Assurez-vous que toutes les portes et fenêtres sont fermées pendant le fonctionnement de l'appareil
	La chaleur excessive est générée par la lumière du soleil	Fermez les fenêtres et les rideaux pendant les périodes de forte chaleur ou de soleil éclatant
	Faible niveau de réfrigérant en raison d'une fuite ou d'une utilisation à long terme	Vérifiez les fuites, refermez si nécessaire et faites l'appoint de réfrigérant

Problème	Cause possible	Solution
L'appareil démarre et s'arrête fréquemment	Il y a trop ou trop peu de réfrigérant dans le système Il y a de l'air, du gaz	Vérifier les fuites et recharger le système avec du réfrigérant
	incompressible ou des corps étrangers dans le système de réfrigération.	Vider et recharger le système en réfrigérant
	Le circuit du système est bloqué	Déterminez quel circuit bloqué et remplacez l'équipement défectueux
	Le compresseur est cassé	Remplacer le compresseur
	La tension est trop élevée ou trop basse	Installer un régulateur de tension
Mauvaises performances de chauffage	La température extérieure est inférieure à 7°C ($44,5^{\circ}\text{F}$)	Vérifier les fuites et recharger le système avec du réfrigérant
	L'air froid entre par les portes et les fenêtres	Assurez-vous que toutes les portes et fenêtres sont fermées pendant l'utilisation
	Faible niveau de réfrigérant en raison d'une fuite ou d'une utilisation à long terme	Vérifiez les fuites, refermez si nécessaire et faites l'appoint de réfrigérant

Services d'information

1. Contrôles de sécurité

Avant de commencer à travailler sur des systèmes contenant des réfrigérants inflammables, un contrôle de sécurité doit être effectué pour s'assurer que le risque d'incendie est minimisé. Avant de procéder à l'entretien du système de réfrigération, observez les précautions suivantes.

2. Procédure de travail

Le travail doit être effectué conformément aux procédures spécifiées afin de minimiser le risque de fuite de gaz inflammable.

3. Zone de travail

Tout le personnel d'entretien et les autres personnes travaillant dans la zone locale doivent être informés de la nature des travaux effectués. Les travaux dans des espaces confinés doivent être évités. La zone autour de l'espace de travail doit être délimitée. Assurez-vous que les conditions dans la zone ont été sécurisées par le contrôle des matériaux inflammables.

4. Vérification des fuites de réfrigérant

Avant et pendant le travail, la zone doit être vérifiée avec un détecteur de réfrigérant approprié pour s'assurer que les techniciens comprennent la concentration de gaz inflammables. L'équipement de détection de fuite utilisé doit correspondre au réfrigérant inflammable.

5. Préparation de l'extincteur

Si l'équipement de réfrigération ou toute pièce connexe doit fonctionner à haute température, des extincteurs à poudre sèche ou à dioxyde de carbone doivent être équipés.

6. Tenir à l'écart des sources d'inflammation

Toute personne engagée dans des travaux liés aux systèmes de réfrigération contenant des réfrigérants inflammables ne doit utiliser aucune source d'inflammation. Toute source d'inflammation, y compris la fumée, doit être tenue à l'écart du lieu d'installation et d'entretien. Le non-respect de cette consigne peut entraîner un danger de mort ou des dommages matériels.

7. Ventilation

Assurez-vous que la zone est ouverte ou bien ventilée avant d'entrer dans le système ou d'effectuer tout travail à chaud. Pendant les travaux de tuyauterie, un certain degré de ventilation doit être maintenu. La ventilation doit disperser en toute sécurité le réfrigérant libéré, de préférence de l'extérieur vers l'atmosphère.

8. Vérifications de l'équipement de réfrigération

Lors du changement de composants électriques, ils doivent être adaptés à leur fonction et répondre aux spécifications correctes. Les directives d'entretien et de service du fabricant doivent toujours être suivies. En cas de doute, veuillez consulter le service technique du fabricant pour obtenir de l'aide.

Pour les appareils utilisant des réfrigérants inflammables, les vérifications suivantes doivent être effectuées :

- La taille de la charge est conforme à la taille de la pièce dans laquelle les pièces contenant le réfrigérant sont installées ; Les machines de ventilation et les événements fonctionnent normalement sans obstruction ; Si vous utilisez un circuit frigorifique indirect, vous devez vérifier s'il y a du réfrigérant dans le circuit secondaire ; la marque sur l'équipement est encore bien visible.
- Les marques et signes indistincts doivent être corrigés ;
- L'emplacement d'installation des tuyaux ou des composants de réfrigération ne doit pas faciliter l'exposition à un environnement susceptible de corroder les substances contenant du réfrigérant, à moins que ces composants ne soient constitués de matériaux intrinsèquement anticorrosion ou qu'ils ne soient correctement anticorrosifs.

9. Contrôles des appareils électriques La

réparation et l'entretien des composants électriques doivent inclure des procédures d'inspection de sécurité préliminaire et d'inspection des composants. S'il y a des défauts qui peuvent mettre en danger la sécurité, ne connectez aucune source d'alimentation au circuit jusqu'à ce que le circuit soit manipulé de manière satisfaisante. Si la panne ne peut pas être corrigée immédiatement, mais qu'il est nécessaire de poursuivre l'opération, une solution temporaire appropriée doit être utilisée. Cela doit être signalé au fabricant de l'équipement afin d'informer les parties Les contrôles de sécurité initiaux doivent inclure :

- que les condensateurs sont déchargés : cela doit être fait de manière sûre pour éviter la possibilité d'étincelles qu'aucun composant électrique sous tension ni aucun câblage ne sont exposés lors de la charge, de la récupération ou de la purge du système ;
- qu'il y a continuité de la liaison à la terre

10. Maintenance des composants étanches

10.1 Pendant les réparations des composants scellés, toutes les alimentations électriques doivent être déconnectées de l'équipement sur lequel on travaille avant tout retrait des couvercles scellés, etc. S'il est absolument nécessaire d'avoir une alimentation électrique pour l'équipement pendant l'entretien, alors une forme de la détection des fuites doit être située au point le plus critique pour avertir d'une situation potentiellement dangereuse.

10.2 Une attention particulière doit être accordée aux points suivants pour s'assurer qu'en travaillant sur des composants, le boîtier n'est pas altéré au point d'affecter le niveau de protection.

Cela inclut les dommages au câble, le nombre excessif de connexions, les bornes non conformes aux spécifications d'origine, les dommages aux joints, le montage incorrect des presse-étoupes, etc.

- Assurez-vous que l'appareil est monté en toute
- sécurité Assurez-vous que les joints ou les matériaux d'étanchéité ne se sont pas dégradés au point de ne plus servir à empêcher la pénétration d'atmosphères inflammables. Les pièces de rechange doivent être conformes aux spécifications du fabricant.

11. Composants sûrs N'imposez

aucune charge inductive ou capacitive permanente sur le circuit à moins qu'il ne soit assuré qu'il ne dépassera pas la tension et le courant autorisés par l'équipement utilisé. Ce composant de sécurité de la machine est le seul type pouvant fonctionner en présence de gaz inflammables. L'instrument de test doit avoir la cote correcte. Remplacez les composants uniquement par des pièces spécifiées par le fabricant.

12. Entretien du câblage Vérifiez que

le câble n'est pas usé, corrodé, soumis à une pression excessive, à des vibrations, à des arêtes vives ou à tout autre effet néfaste sur l'environnement. L'inspection doit également prendre en compte les effets du vieillissement ou des vibrations continues tels que les compresseurs ou les ventilateurs.

13. Détection de fluides frigorigènes inflammables En aucun

cas, des sources potentielles d'inflammation ne doivent être utilisées dans la recherche ou la détection de fuites de fluide frigorigène.

Pour les systèmes contenant des réfrigérants inflammables, les méthodes de détection de fuite suivantes sont considérées comme acceptables. Un détecteur de fuite électronique doit être utilisé pour détecter les fluides frigorigènes inflammables, mais la sensibilité peut être insuffisante ou peut nécessiter un recalibrage. (L'équipement de test doit être calibré dans une zone exempte de réfrigérant.) Assurez-vous que le testeur est adapté au réfrigérant. L'équipement de détection des fuites doit être réglé en pourcentage de la LIE du réfrigérant, et doit être calibré pour le réfrigérant utilisé, et confirmer le pourcentage de gaz approprié (maximum 25 %).

Les fluides de détection de fuite conviennent à la plupart des réfrigérants, mais l'utilisation d'agents de nettoyage contenant du chlore doit être évitée car le chlore peut réagir avec le réfrigérant et corroder les tuyaux en cuivre. Si une fuite est suspectée, toutes les flammes nues doivent être dégagées ou éteintes. S'il s'avère que le réfrigérant qui doit être brasé fuit, tout le réfrigérant doit être récupéré du système, ou être isolé dans la partie du système loin de la fuite à travers la vanne d'arrêt.

15. Évacuation de l'air Lors

de l'introduction par effraction dans le circuit de réfrigérant pour effectuer des réparations à toute autre fin, des procédures conventionnelles doivent être utilisées. Cependant, il est important que les meilleures pratiques soient suivies car l'inflammabilité est un facteur à prendre en compte. La procédure suivante doit être respectée :

- retirer le réfrigérant ;
- purger le circuit avec un gaz inerte ;
- évacuer;
- purger à nouveau avec un gaz inerte ;
- ouvrir le circuit par coupage ou brasage.

Le réfrigérant doit être récupéré dans le bon cylindre de récupération. L'OFN doit être utilisé pour rincer le système afin d'assurer la sécurité de l'équipement. Ce processus peut devoir être répété plusieurs fois. L'air comprimé ou l'oxygène ne peuvent pas être utilisés pour cette tâche.

Le réfrigérant doit être récupéré dans le bon cylindre de récupération. L'OFN doit être utilisé pour rincer le système afin d'assurer la sécurité de l'équipement. Ce processus peut devoir être répété plusieurs fois. L'air comprimé ou l'oxygène ne peuvent pas être utilisés pour cette tâche. Le rinçage doit être réalisé en utilisant OFN pour casser le vide dans le système et continuer à remplir jusqu'à ce que la pression de travail soit atteinte, puis évacuer vers l'atmosphère et enfin tomber sous vide. Ce processus doit être répété jusqu'à ce qu'il n'y ait plus de réfrigérant dans le système. Lors de l'utilisation de la charge OFN finale, le système doit être ventilé à la pression atmosphérique pour fonctionner. Si vous souhaitez braser le tuyau, cette opération est très importante. Assurez-vous que la sortie de la pompe à vide n'éteint aucune source d'inflammation et qu'il y a un dispositif de ventilation.

16. Charge de réfrigérant En plus de

suivre la procédure de charge normale, les exigences suivantes doivent également être respectées :

- Lors de l'utilisation d'un équipement de charge de réfrigérant, veuillez vous assurer que différents réfrigérants ne seront pas contaminés. Le tuyau ou la canalisation doit être aussi court que possible pour minimiser la teneur en réfrigérant.
- Le réservoir de réfrigérant doit être maintenu debout.
- Avant de charger le système de réfrigérant, assurez-vous qu'il est mis à la terre.
- Marquez le système lorsque la charge est terminée.
- Soyez très prudent pour éviter de trop remplir le système de réfrigération.
- Avant de recharger le système, il doit être testé sous pression avec OFN. Le système doit subir un test d'étanchéité à la fin de la charge mais avant la mise en service. Un test d'étanchéité de suivi doit être effectué avant de quitter le site.

17. À propos du retrait du climatiseur Avant d'effectuer

cette étape, veuillez confirmer que le technicien connaît parfaitement l'équipement et possède les qualifications pertinentes. Il est recommandé de recycler en toute sécurité tous les réfrigérants. Avant de terminer la tâche, des échantillons d'huile et de réfrigérant doivent être prélevés. Avant le début de la tâche, l'alimentation doit être déconnectée.

a) Se familiariser avec l'équipement et son fonctionnement. b) Isolez électriquement le système c) Avant d'entreprendre la procédure, assurez-vous que l'équipement de manutention mécanique est disponible, si

- nécessaire, pour manipuler les bouteilles de réfrigérant, que tout l'équipement de protection individuelle est disponible ,
- et utilisé correctement ; le processus de récupération est supervisé en tout temps par une personne compétente ; les
- équipements de récupération et les bouteilles sont conformes aux normes en vigueur.
-

d) Pomper le système de réfrigérant, si possible. e) Si un vide n'est pas possible, faites un collecteur de sorte que le réfrigérant puisse être retiré de divers parties du système.

f) Assurez-vous que la bouteille est située sur la balance avant de procéder à la récupération. g) Démarrez la machine de récupération et faites-la fonctionner conformément aux instructions du fabricant. h) Ne remplissez pas trop les bouteilles. (Pas plus de 80 % de charge liquide en volume).

i) Ne dépassez pas la pression maximale de service de la bouteille, même temporairement. j) Une fois les bouteilles remplies correctement et le processus terminé, assurez-vous que les bouteilles et l'équipement sont rapidement retirés du site et que toutes les vannes d'isolement de l'équipement sont fermées. k) Le réfrigérant récupéré ne doit pas être chargé dans un autre système de réfrigération à moins qu'il n'ait été nettoyé et vérifié.

18.Étiquetage

L'équipement doit porter une étiquette indiquant qu'il a été mis hors service et vidé de son réfrigérant. L'étiquette doit être datée et signée. Assurez-vous qu'il y a des étiquettes sur l'équipement indiquant que l'équipement contient un réfrigérant inflammable.

19.Récupération de fluide frigorigène

- Lors du retrait du réfrigérant d'un système, que ce soit pour l'entretien ou la mise hors service, il est recommandé de retirer tous les réfrigérants en toute sécurité.
- Lors du transfert de réfrigérant dans des cylindres, assurez-vous que seuls des cylindres de récupération de réfrigérant appropriés sont utilisés. Assurez-vous que le nombre correct de cylindres pour contenir la charge totale du système est disponible. Toutes les bouteilles à utiliser sont désignées pour le réfrigérant récupéré et étiquetées pour ce réfrigérant (c'est-à-dire des bouteilles spéciales pour la récupération du réfrigérant). Les bouteilles doivent être complètes avec une soupape de surpression et des vannes d'arrêt associées en bon état de fonctionnement. Ordre Les bouteilles de récupération vides sont évacuées et, si possible, refroidies avant que la récupération
- ne se produise.
- L'équipement de récupération doit être en bon état de fonctionnement avec un ensemble d'instructions concernant l'équipement à portée de main et doit être adapté à la récupération des fluides frigorigènes inflammables. De plus, un ensemble de balances calibrées doit être disponible et en bon état de
- fonctionnement.
- Les tuyaux doivent être complets avec des raccords de déconnexion sans fuite et en bon état. Avant d'utiliser la machine de récupération, vérifiez qu'elle est en bon état de fonctionnement, qu'elle a été correctement entretenue et que tous les composants électriques associés sont scellés pour éviter toute inflammation en cas de fuite de réfrigérant. Consulter le fabricant en cas de doute.
- Le fluide frigorigène récupéré doit être retourné au fournisseur de fluide frigorigène dans la bonne bouteille de récupération, et la note de transfert de déchets correspondante doit être rédigée. Ne mélangez pas les fluides frigorigènes dans les récupérateurs et surtout pas dans les bouteilles.
- Si les compresseurs ou les huiles de compresseur doivent être retirés, assurez-vous qu'ils ont été évacués à un niveau acceptable pour vous assurer que le réfrigérant inflammable ne reste pas dans le lubrifiant. Le processus d'évacuation doit être effectué avant de renvoyer le compresseur aux fournisseurs. Seul le chauffage électrique du corps du compresseur doit être utilisé pour accélérer ce processus. Lorsque l'huile est vidangée d'un système, elle doit être effectuée en toute sécurité.

20. Transport, marquage et stockage des unités 1. Transport d'équipements contenant des fluides frigorigènes inflammables Respect des règles de transport

2. Marquage des équipements à l'aide de panneaux Conformité aux réglementations locales

3. Mise au rebut des équipements utilisant des fluides frigorigènes inflammables Conformité aux réglementations nationales

4. Rangement des équipements/appareils

Le stockage de l'équipement doit être conforme aux instructions du fabricant.

5. Stockage des équipements emballés (invendus)

La protection de l'emballage de stockage doit être construite de manière à ce que les dommages mécaniques à l'équipement à l'intérieur de l'emballage ne provoquent pas une fuite de la charge de réfrigérant. Le nombre maximum d'équipements pouvant être stockés ensemble sera déterminé par les réglementations locales.

Information

Avant de commencer à travailler sur des systèmes contenant des réfrigérants inflammables, un contrôle de sécurité doit être effectué pour s'assurer que le risque d'incendie est minimisé. Avant de procéder à l'entretien du système de réfrigération, observez les précautions suivantes.

Les travaux doivent être effectués conformément aux procédures spécifiées afin de minimiser le risque de fuite de gaz inflammable.

Tout le personnel d'entretien et les autres personnes travaillant dans la zone locale doivent être informés de la nature des travaux en cours. Les travaux dans des espaces confinés doivent être évités. La zone autour de l'espace de travail doit être délimitée. Assurez-vous que les conditions dans la zone ont été sécurisées par le contrôle des matériaux inflammables.

Avant et pendant le travail, la zone doit être vérifiée avec un détecteur de réfrigérant approprié pour s'assurer que les techniciens comprennent la concentration de gaz inflammables. L'équipement de détection de fuite utilisé doit correspondre au réfrigérant inflammable.

Si l'équipement de réfrigération ou toute pièce connexe doit fonctionner à haute température, des extincteurs à poudre sèche ou à dioxyde de carbone doivent être équipés

Toute personne engagée dans des travaux liés aux systèmes de réfrigération contenant des réfrigérants inflammables ne doit utiliser aucune source d'inflammation. Toute source d'inflammation, y compris la fumée, doit être tenue à l'écart du lieu d'installation et d'entretien. Le non-respect de cette consigne peut entraîner un danger de mort ou des dommages matériels.

Assurez-vous que la zone est ouverte ou bien ventilée avant d'entrer dans le système ou d'effectuer tout travail à chaud. Pendant les travaux de tuyauterie, un certain degré de ventilation doit être maintenu. La ventilation doit disperser en toute sécurité le réfrigérant libéré, de préférence de l'extérieur vers l'atmosphère.

Lors du changement de composants électriques, ils doivent être adaptés à leur fonction et répondre aux spécifications correctes. Les directives d'entretien et de service du fabricant doivent toujours être suivies. En cas de doute, veuillez consulter le service technique du fabricant pour obtenir de l'aide.

Pour les appareils utilisant des réfrigérants inflammables, les vérifications suivantes doivent être effectuées :

- La taille de la charge est conforme à la taille de la pièce dans laquelle les pièces contenant le réfrigérant sont installées ; Les machines de ventilation et les événements fonctionnent normalement sans obstruction ; Si vous utilisez
- un circuit frigorifique indirect, vous devez vérifier s'il y a du réfrigérant dans le circuit secondaire ; la marque sur
- l'équipement est encore bien visible.

- Les marques et signes indistincts doivent être corrigés;
- L'emplacement d'installation des tuyaux ou des composants de réfrigération ne doit pas faciliter l'exposition à un environnement susceptible de corroder les substances contenant du réfrigérant, à moins que ces composants ne soient constitués de matériaux intrinsèquement anticorrosion ou qu'ils ne soient correctement anticorrosifs.

La réparation et l'entretien des composants électriques doivent inclure des procédures d'inspection de sécurité préliminaire et d'inspection des composants. S'il y a des défauts qui peuvent mettre en danger la sécurité, ne connectez aucune source d'alimentation au circuit jusqu'à ce que le circuit soit manipulé de manière satisfaisante. Si la panne ne peut pas être corrigée immédiatement, mais qu'il est nécessaire de poursuivre l'opération, une solution temporaire appropriée doit être utilisée. Cela doit être signalé au fabricant de l'équipement afin d'informer les parties

- que les condensateurs sont déchargés : cela doit être fait de manière sûre pour éviter la possibilité d'étincelles qu'aucun composant électrique sous tension ni aucun câblage ne sont exposés lors de la charge, de la récupération ou de la purge du système ;
- qu'il y a continuité de la liaison à la terre

10.1 Pendant les réparations des composants scellés, toutes les alimentations électriques doivent être déconnectées de l'équipement sur lequel on travaille avant tout retrait des couvercles scellés, etc. S'il est absolument nécessaire d'avoir une alimentation électrique pour l'équipement pendant l'entretien, alors une forme de la détection des fuites doit être située au point le plus critique pour avertir d'une situation potentiellement dangereuse.

10.2 Une attention particulière doit être accordée aux points suivants pour s'assurer qu'en travaillant sur des composants, le boîtier n'est pas altéré au point d'affecter le niveau de protection. Cela inclut les dommages au câble, le nombre excessif de connexions, les bornes non conformes aux spécifications d'origine, les dommages aux joints, le montage incorrect des presse-étoupes, etc.

- Assurez-vous que l'appareil est monté en toute
- sécurité Assurez-vous que les joints ou les matériaux d'étanchéité ne se sont pas dégradés au point de ne plus servir à empêcher la pénétration d'atmosphères inflammables. Les pièces de rechange doivent être conformes aux spécifications du fabricant.

N'imposez aucune charge inductive ou capacitive permanente sur le circuit à moins qu'il ne soit assuré qu'il ne dépassera pas la tension et le courant autorisés par l'équipement utilisé. Ce composant de sécurité de la machine est le seul type pouvant fonctionner en présence de gaz inflammables. L'instrument de test doit avoir la cote correcte. Remplacez les composants uniquement par des pièces spécifiées par le fabricant.

Vérifiez si le câble présente de l'usure, de la corrosion, une pression excessive, des vibrations, des arêtes vives ou tout autre effet environnemental néfaste. L'inspection doit également prendre en compte les effets du vieillissement ou des vibrations continues tels que les compresseurs ou les ventilateurs.

En aucun cas, des sources potentielles d'inflammation ne doivent être utilisées dans la recherche ou la détection de fuites de fluide frigorigène.

Pour les systèmes contenant des réfrigérants inflammables, les méthodes de détection de fuite suivantes sont considérées comme acceptables. Un détecteur de fuite électronique doit être utilisé pour détecter les fluides frigorigènes inflammables, mais la sensibilité peut être insuffisante ou peut nécessiter un recalibrage. (L'équipement de test doit être calibré dans une zone exempte de réfrigérant.) Assurez-vous que le testeur est adapté au réfrigérant.

L'équipement de détection des fuites doit être réglé en pourcentage de la LIE du réfrigérant, et doit être calibré pour le réfrigérant utilisé, et confirmer le pourcentage de gaz approprié (maximum 25 %).

Les fluides de détection de fuite conviennent à la plupart des réfrigérants, mais l'utilisation d'agents de nettoyage contenant du chlore doit être évitée car le chlore peut réagir avec le réfrigérant et corroder les tuyaux en cuivre. Si une fuite est suspectée, toutes les flammes nues doivent être dégagées ou éteintes. S'il s'avère que le réfrigérant qui doit être brasé fuit, tout le réfrigérant doit être récupéré du système, ou être isolé dans la partie du système loin de la fuite à travers la vanne d'arrêt.

Lors de l'introduction par effraction dans le circuit de réfrigérant pour effectuer des réparations à toute autre fin, des procédures conventionnelles doivent être utilisées. Cependant, il est important que les meilleures pratiques soient suivies puisque l'inflammabilité est une considération. La procédure suivante doit être respectée :

- retirer le réfrigérant ;
- purger le circuit avec un gaz inerte ;
- évacuer;
- purger à nouveau avec un gaz inerte ;
- ouvrir le circuit par coupage ou brasage.

Le réfrigérant doit être récupéré dans le bon cylindre de récupération. L'OFN doit être utilisé pour rincer le système afin d'assurer la sécurité de l'équipement. Ce processus peut devoir être répété plusieurs fois. L'air comprimé ou l'oxygène ne peuvent pas être utilisés pour cette tâche.

Le réfrigérant doit être récupéré dans le bon cylindre de récupération. L'OFN doit être utilisé pour rincer le système afin d'assurer la sécurité de l'équipement. Ce processus peut devoir être répété plusieurs fois. L'air comprimé ou l'oxygène ne peuvent pas être utilisés pour cette tâche. Le rinçage doit être réalisé en utilisant OFN pour casser le vide dans le système et continuer à remplir jusqu'à ce que la pression de travail soit atteinte, puis évacuer vers l'atmosphère et enfin tomber sous vide. Ce processus doit être répété jusqu'à ce qu'il n'y ait plus de réfrigérant dans le système. Lors de l'utilisation de la charge OFN finale, le système doit être ventilé à la pression atmosphérique pour fonctionner. Si vous souhaitez braser le tuyau, cette opération est très importante. Assurez-vous que la sortie de la pompe à vide n'éteint aucune source d'inflammation et qu'il y a un dispositif de ventilation.

En plus de suivre la procédure de charge normale, les exigences suivantes doivent également être respectées :

- Lors de l'utilisation d'un équipement de charge de réfrigérant, veuillez vous assurer que différents réfrigérants ne seront pas contaminés. Le tuyau ou la canalisation doit être aussi court que possible pour minimiser la teneur en réfrigérant.
- Le réservoir de réfrigérant doit être maintenu debout.
- Avant de charger le système de réfrigérant, assurez-vous qu'il est mis à la terre.
- Marquez le système lorsque la charge est terminée.
- Soyez très prudent pour éviter de trop remplir le système de réfrigération.
- Avant de recharger le système, il doit être testé sous pression avec OFN. Le système doit subir un test d'étanchéité à la fin de la charge mais avant la mise en service. Un test d'étanchéité de suivi doit être effectué avant de quitter le site.

Avant d'effectuer cette étape, veuillez confirmer que le technicien connaît parfaitement l'équipement et possède les qualifications pertinentes. Il est recommandé de recycler en toute sécurité tous les réfrigérants. Avant de terminer la tâche, des échantillons d'huile et de réfrigérant doivent être prélevés. Avant le début de la tâche, l'alimentation doit être déconnectée.

a) Se familiariser avec l'équipement et son fonctionnement. b) Isolez électriquement le système c) Avant d'entreprendre la procédure, assurez-vous que l'équipement de manutention mécanique est disponible, si

- nécessaire, pour manipuler les bouteilles de réfrigérant, que tout l'équipement de protection individuelle est disponible ,
- et utilisé correctement ; le processus de récupération est supervisé en tout temps par une personne compétente ; les
- équipements de récupération et les bouteilles sont conformes aux normes en vigueur.
-

d) Pomper le système de réfrigérant, si possible. e) Si un vide n'est pas possible, faites un collecteur de sorte que le réfrigérant puisse être retiré de diverses parties du système.

f) Assurez-vous que la bouteille est située sur la balance avant de procéder à la récupération. g) Démarrez la machine de récupération et faites-la fonctionner conformément aux instructions du fabricant. h) Ne remplissez pas trop les bouteilles. (Pas plus de 80 % de charge liquide en volume).

i) Ne dépassez pas la pression maximale de service de la bouteille, même temporairement. j) Une fois les bouteilles remplies correctement et le processus terminé, assurez-vous que les bouteilles et l'équipement sont rapidement retirés du site et que toutes les vannes d'isolement de l'équipement sont fermées. k) Le réfrigérant récupéré ne doit pas être chargé dans un autre système de réfrigération à moins qu'il n'ait été nettoyé et vérifié.

L'équipement doit être étiqueté indiquant qu'il a été mis hors service et vidé de son réfrigérant. L'étiquette doit être datée et signée. Assurez-vous qu'il y a des étiquettes sur l'équipement indiquant que l'équipement contient un réfrigérant inflammable.

- Lors du retrait du réfrigérant d'un système, que ce soit pour l'entretien ou la mise hors service, il est recommandé de retirer tous les réfrigérants en toute sécurité.
- Lors du transfert de réfrigérant dans des cylindres, assurez-vous que seuls des cylindres de récupération de réfrigérant appropriés sont utilisés. Assurez-vous que le nombre correct de cylindres pour contenir la charge totale du système est disponible. Toutes les bouteilles à utiliser sont désignées pour le réfrigérant récupéré et étiquetées pour ce réfrigérant (c'est-à-dire des bouteilles spéciales pour la récupération du réfrigérant). Les bouteilles doivent être complètes avec une soupape de surpression et des vannes d'arrêt associées en bon état de fonctionnement. Ordre Les bouteilles de récupération vides sont évacuées et, si possible, refroidies avant que la récupération ne se produise.
- L'équipement de récupération doit être en bon état de fonctionnement avec un ensemble d'instructions concernant l'équipement à portée de main et doit être adapté à la récupération des fluides frigorigènes inflammables. De plus, un ensemble de balances calibrées doit être disponible et en bon état de fonctionnement.
- Les tuyaux doivent être complets avec des raccords de déconnexion sans fuite et en bon état. Avant d'utiliser la machine de récupération, vérifiez qu'elle est en bon état de fonctionnement, qu'elle a été correctement entretenue et que tous les composants électriques associés sont scellés pour éviter toute inflammation en cas de fuite de réfrigérant. Consulter le fabricant en cas de doute.
- Le fluide frigorigène récupéré doit être retourné au fournisseur de fluide frigorigène dans la bonne bouteille de récupération, et la note de transfert de déchets correspondante doit être rédigée. Ne mélangez pas les fluides frigorigènes dans les récupérateurs et surtout pas dans les bouteilles.
- Si les compresseurs ou les huiles de compresseur doivent être retirés, assurez-vous qu'ils ont été évacués à un niveau acceptable pour vous assurer que le réfrigérant inflammable ne reste pas dans le lubrifiant. Le processus d'évacuation doit être effectué avant de renvoyer le compresseur aux fournisseurs. Seul le chauffage électrique du corps du compresseur doit être utilisé pour accélérer ce processus. Lorsque l'huile est vidangée d'un système, elle doit être effectuée en toute sécurité.

1. Transport d'équipements contenant des fluides frigorigènes inflammables

Respect des règles de transport

2. Marquage des équipements à l'aide de

panneaux Conformité aux réglementations

3. Mise au rebut des équipements utilisant des fluides frigorigènes

inflammables Conformité aux réglementations nationales

4. Rangement des équipements/appareils

Le stockage de l'équipement doit être conforme aux instructions du fabricant.

5. Stockage des équipements emballés (invendus)

La protection de l'emballage de stockage doit être construite de manière à ce que les dommages mécaniques à l'équipement à l'intérieur de l'emballage ne provoquent pas une fuite de la charge de réfrigérant. Le nombre maximum d'équipements pouvant être stockés ensemble sera déterminé par les réglementations locales.

Attention : Le compresseur est un composant de l'unité extérieure et non l'unité extérieure dans son ensemble.

Pour bénéficier des clauses de garanties voir conditions générale
Vous avez détecté un problème de fonctionnement, d'installation, de réglage dans les délais couverts par la garantie : **STOPPER IMMEDIATEMENT VOTRE CLIMATISEUR**. Contacter en premier lieu notre SAV au numéro ci-dessus.
Avant tout appel, veuillez-vous munir des modèles et des numéros de série de vos appareils. L'un de nos agents qualifiés analysera votre problème et réalisera avec vous un pré-diagnostic.
VALSON ELECTRIC sera seul juge pour déterminer l'action SAV la plus appropriée à mettre en place.

Dans le cas où un défaut d'origine/construction est pressenti, nous pouvons demander le retour du produit dans son emballage d'origine **SANS ACCES- SOIRES** à notre centre technique national.

Avant réparation, une expertise sera faite pour déterminer les causes du dysfonctionnement et valider ou non le défaut de construction.

Pour tout défaut de construction constaté, nous procédons dans les meilleurs délais à une réparation ou à un échange standard.

Pour tout autre constat, nous vous proposerons un devis.

Seule votre acceptation du devis par retour à VALSON ELECTRIC par écrit et accompagnée du règlement correspondant validera l'ordre de réparation.

Afin de récupérer votre produit dans les meilleurs délais, nous vous conseillons de nous retourner votre accord dans les 10 jours.

Dans le cas de votre non-acceptation, nous tenons à votre disposition votre produit pour une durée de 6 mois. Outre passé ce délai le produit sera mis au rebut.

ATTENTION !

Sur chaque conditionnement et produit (unité intérieure et unité extérieure) sont portés :

- Un Modèle composé de Lettres et chiffres portés sur l'angle supérieur droit de chaque carton vous permet de repérer aisément la correspondance des unités intérieures et extérieures. Veuillez immédiatement procéder à un nouveau contrôle avant de débaler et mettre en service le produit.

- Un MODELE de l'unité INTERIEURE & EXTERIEURE. (Se trouve sur les cartons et étiquettes signalétique)

- Le NUMERO de SERIE de l'unité INTERIEURE & EXTERIEURE
Ces NUMEROS de MODELE & SERIE identifient votre climatiseur en permettant sa traçabilité pour une PRISE EN COMPTE du SAV.

Il est IMPERATIF de les reporter sur le bon de garantie aux endroits prévus, sans quoi la garantie ne sera pas prise en compte.

II/ Pour prétendre à une éventuelle prise en charge, il est impératif de bien respecter la procédure décrite (voir conditions générales).

III/ Conserver PRECIEUSEMENT vos factures d'achat et d'installation ou de mise en service avec compte rendu technique dûment rempli par votre FRIGORISTE/opérateur qualifié ou de notre technicien agréé.

Ces documents doivent nous parvenir dans un délai de 2 semaines maximum après l'installation ou mise en service de votre appareil.

Ceci pour établir votre dossier et le déclenchement des opérations SAV.

CONDITIONS GENERALES DE GARANTIE VALSON ELECTRIC

1.1 CHAMP D'APPLICATION DE LA GARANTIE

1.1.1 La présente garantie convention a pour objet de définir les conditions de garanties et d'intervention ainsi que l'acceptation du rôle et responsabilités de toutes les parties concernées dans le processus SAV des produits de la marque VALSON ELECTRIC.

Elle exclue toute prise en garantie d'un quelconque problème survenu lors d'une mauvaise installation des produits de la marque VALSON ELECTRIC. Elle concerne uniquement la prise en charge des réparations ou remplacement d'éléments entrant dans le cadre des organes couverts, uniquement à la suite du constat d'un défaut de fabrication, survenu de manière fortuite pendant la période de garantie.

Elle permet la remise en état de fonctionnement normal et attendu du climatiseur garanti, et éventuellement son remplacement, sur place ou dans nos ateliers, selon le diagnostic établi par notre technicien dans les termes exclusifs du présent contrat.

1.1.2 La garantie prend effet le jour de la date d'achat, portée sur votre facture, sous réserve que le bon de garantie nous soit retourné dans un délai n'excédant pas quinze (15) jours suivant la date de l'achat, accompagnée de la facture d'achat, de mise en service ou d'installation avec compte rendu technique. Lorsque le mode d'installation ou de mise en service dépend d'un professionnel frigoriste / d'un opérateur qualifié ou technicien de notre réseau agréé, le bon de garantie doit nous être retourné dans un délai de quinze (15) jours après la mise en service définitive.

La mise en service ou installation par un opérateur qualifié doivent être **EXCLUSIVEMENT FAITES** sur un climatiseur NEUF.

Tout climatiseur non installé dans un délai de trois (3) mois après sa date d'achat ne pourra prétendre à la garantie totale.

La présente garantie n'est valable que sur du matériel acheté neuf, tout climatiseur acheté ou revendu d'occasion perd l'ensemble des présentes garanties. La garantie ne s'applique qu'au matériel vendu par l'un des magasins distributeurs

de la marque VALSON ELECTRIC sous justificatif d'une facture à l'en-tête de celui-ci.

La garantie se termine à minuit le jour des diverses échéances déterminées par l'ensemble des présentes conditions. Les matériels installés par des électriciens ou des plombiers ne seront pas pris en garantie. Seul un frigoriste possédant l'attestation de capacité des manipulations des fluides frigorigènes est valide.

1.1.3 Indépendamment de la présente garantie, VALSON ELECTRIC reste tenu des défauts de conformité du bien au contrat et des vices rédhibitoires dans les conditions prévues aux articles 1641 à 1649 du code civil.

Conformément aux dispositions de l'article L 211-15 du code de la consommation sont reproduites ci-après les dispositions des articles L 211-4, L 211-5 et L 211-12 du code de la consommation ainsi que l'article 1641 et le premier alinéa de l'article 1648 du code civil.

1.1.5 Le présent contrat s'applique à l'ensemble des références de la marque VALSON ELECTRIC mises sur le marché.

1.2 DUREE DE GARANTIE

1.2.1 la durée de la garantie est mentionnée dans le tableau des garanties ci-après annexé. .

1.3 COUVERTURE

1.3.1 Sont normalement couvertes par la garantie l'ensemble des pièces constituant le climatiseur et présentant uniquement un défaut de fabrication.

1.3.2 Pour les installations réalisées par un frigoriste ou un technicien agréé de notre réseau est normalement prise en charge la main d'œuvre consécutive au remplacement des pièces défectueuses garanties sauf les moyens exceptionnels d'une installation hors standard (nécessitant nacelle, treuil, échafaudage...etc)

1.3.3 Dans tous les cas la prise en charge de la garantie est subordonnée au :

- diagnostic du dépanneur et descriptif de panne avec preuves (photos, envois des pièces détériorées)

- à la transmission à la centrale SAV pour validation

- à la contre-expertise pouvant être effectuée en notre station technique.

Toute intervention de l'acheteur sur le climatiseur entraîne la perte automatique et immédiate de la garantie.

1.3.4 En cas de prise en charge au titre de la présente garantie, VALSON ELECTRIC fournira les pièces défectueuses et procèdera à leur changement lorsque la réparation s'effectuera dans nos ateliers.

Pour le cas où l'appareil a été réalisé par les soins de l'acheteur et ne peut faire l'objet d'un retour en atelier, VALSON ELECTRIC fournira les pièces défectueuses et il appartiendra à l'acheteur de contacter un professionnel habilité pour effectuer ce changement. Dans ce dernier cas le coût de l'intervention d'un tel professionnel demeurera à la charge de l'acheteur, sans pouvoir exiger la moindre participation de VALSON ELECTRIC.

1.3.5 Seules les factures correspondantes à des prestations validées & confirmées par VALSON ELECTRIC pourront être prises en charge.

En aucun cas les prestations ordonnées par un tiers ou des demandes de remboursement ne pourront être prises en compte.

1.4 EXCLUSION DE GARANTIE

Ne sont pas couvertes par la garantie :

- La prestation de recharge ou complément en gaz, dans le cadre d'un raccordement standard, si la mise en service a été effectuée par une personne autre que par un frigoriste agréé (vous-même, électricien, plombier...)
- Les moyens exceptionnels (nacelle, treuil, échafaudage...etc) à mettre en œuvre pour la maintenance de l'appareil ci-celui-ci est inaccessible.
- Les pièces dont la rupture ou le dysfonctionnement sont consécutifs à une mauvaise installation, due à :

- une non prise en compte des volumes d'installation prescrits.

- une utilisation ne correspondant pas à l'appareil choisi (mauvais bilan thermique), à sa destination (Véranda, comble, couloir, vide sanitaire, cave...etc.) et à sa fonction (cave à vin, locaux techniques, chambre froide etc...)

- un mauvais branchement électrique

- un mauvais raccordement et connexion des raccords

- rupture, pliage ou perçage des raccordements.

- fuite de gaz engendrée par un défaut de serrage des raccords de liaison

- rupture des raccords par un serrage excessif

- un dénivelé entre unité intérieure et extérieure supérieure aux prescriptions

- une longueur de liaison supérieure ou inférieure aux prescriptions

- la présence de corps étranger dans le circuit frigorifique (présence pâte à joint sur les filetages des raccordements)

- la non-ouverture des deux vannes ayant engendrée le serrage du compresseur

- une installation non conforme (voir notice)

• Toutes manipulation amenant des ruptures, des torsions, des pliures, des écrasements etc.. de la tuyauterie propre à l'unité intérieure et engendrant des dysfonctionnements

• Les dommages accidentels consécutifs à la chute du climatiseur, à un choc extérieur, une collision ou la chute des éléments extérieurs

• Les dégâts co-latéraux engendrés par un défaut d'installation tel qu'une mauvaise inclinaison des tubes d'évacuation ayant provoqué un dégât des eaux.

• Tout climatiseur installé hors une période de 3 mois suivant la date d'achat.

• Les matériels revendus ou achetés d'occasion.

• Certains frais de déplacement et de transport

1.4 DÉCHARGE DE RESPONSABILITÉ

VALSON ELECTRIC ne saurait être responsable en aucune façon du non-respect des règlements de copropriété et du choix de l'emplacement du groupe extérieur Il appartient à la personne posant le climatiseur de se renseigner préalablement sur les normes applicables et réglementations locales en vigueur et solliciter préalablement toute autorisation nécessaire à la pose d'un tel appareil.

1.5 INSTALLATION PAR UN FRIGORISTE / OPERATEUR QUALIFIÉ ou UN TECHNICIEN DE NOTRE RÉSEAU AGRÉE

La prestation d'installation comprend : LA POSE et LA MISE EN SERVICE
Sont compris dans LA POSE :

- Le perçage du trou pour le passage des liaisons
- La pose des éléments intérieurs et extérieur
- Le passage du câblage électrique pré câblé
- Le raccordement électrique entre les unités

Sont compris dans LA MISE EN SERVICE :

- Le raccordement du circuit gaz entre les unités
- La mise sous pression gaz du climatiseur
- Le contrôle d'étanchéité
- Le contrôle du fonctionnement du climatiseur (Fiche de mise en service)

Les prestations supplémentaires telles que : installation sur console, mise sous goulottes de propreté, allongement ou réduction du circuit frigorifique, pose de pièges à huile, de pompe de relevage des condensas, etc... relèvent de la seule responsabilité de l'installateur.

1.6 POSE

Les poses et déposes de matériel seront prises en charge sous-garantie uniquement dans le cas où la pose initiale a été réalisée par un opérateur qualifié et justifiée sur présentation de facture (A nous faire parvenir avec le dossier de garantie sous 15 jours à compter de la date d'acquisition).

1.7 MISE EN SERVICE

Pour la prise de garantie, la mise en service doit être OBLIGATOIREMENT par un frigoriste agréé. Si la mise en service est effectuée autre que par un frigoriste agréé la garantie est exclue.

1.8 ENTRETIEN

1.8.1 Le bénéfice de la garantie étendue à 5 ans pour le compresseur est subordonné à la souscription volontaire de l'utilisateur à un contrat d'entretien du professionnel frigoriste de son choix ou de notre réseau.

Chaque intervention d'entretien annuel devra être notifié dans un carnet d'entretien ou le professionnel doit apposer son cachet et identification avec délivrance d'une facture de prestation à conserver et à nous présenter pour valider la procédure SAV.

1.8.2 Les frais de maintenance et de recharge éventuelle de fluide frigorigène resteront à la charge exclusif de l'utilisateur.

Il est conseillé au client de nettoyer le pré-filtre une fois par mois afin d'assurer le bon fonctionnement de l'appareil.

1.8.3 Les factures de prestations seront nécessaires à la prise en charge de la durée d'extension de la période de garantie compresseur.

2 INTERVENTION ET GARANTIE

2.1 Installation ou Mise en service réalisée par un professionnel : au moindre problème de fonctionnement, vous devez contacter le SAV. Ce dernier est autorisé à missionner un professionnel frigoriste ou tout opérateur qualifié , à partir du moment ou la réception de votre facture d'achat, bon de garantie et facture d'installation vous ont été confirmés.

2.2 Pour tout autre type d'installation : au moindre problème de fonctionnement, vous devez contacter le SAV, ce dernier peut décider le retour ,par l'intermédiaire du magasin de vente, de votre appareil complet dans le carton d'origine pour procéder à une expertise à l'issue de laquelle peut vous être proposé un devis de réparation forfaitaire et frais de transport à votre charge pour le retour de l'appareil chez vous si cette expertise ne révèle aucun défaut de fabrication.

3 LES PIECES DETACHEES

Les pièces détachées pour nos climatiseurs sont disponibles 10 ans !

Contrairement au décret 2014-1482 et aux codes de la consommation R.111-3 et R.114-4 qui imposent une disponibilité de 5 ANS à la date d'achat.

Carnet d'entretien et d'intervention annuel

Nom de la société :

N° d'attestation de capacité :

N° Siret :

Téléphone : (renseignement obligatoire)

13 ème mois après achat

Date :

Type d'opérations effectués :

.....

.....

.....

Nom du technicien :

25 ème mois après achat

Date :

Type d'opérations effectués :

.....

.....

.....

Nom du technicien :

37 ème mois après achat

Date :

Type d'opérations effectués :

.....

.....

.....

Nom du technicien :

49 ème mois après achat

Date :

Type d'opérations effectués :

.....

.....

.....

Nom du technicien :

Intervention sous garantie

Date :

Type d'opérations effectués :

.....

.....

.....

Nom du technicien :

Note :

.....

.....

.....

.....

.....

MISE EN SERVICE || GAINABLE

Nom intervenant : Date : / /

Coordonnées du client : Téléphone : E-mail :	Coordonnées de l'installateur : Téléphone : N° d'attestation de capacité :
Coordonnées du prestataire de mise en service (si différent de l'installateur):	

Logement

Maison individuelle Appartement Autre : Nombre d'occupant :
 Année de construction : Année de rénovation : Isolation: faible moyenne forte
 Nombre de face : Type de vitrage : Surface de vitrage: faible moyenne forte
 Surface totale à traiter : Volume total à traiter : Type de VMC : T° :°C..

Intervention

Nbrs de technicien : Heure d'arrivée : Heure de départ
 Contrainte (ex: nacelle,etc):

Type de climatisation

MODELE

Température extérieure :	Unité intérieure (mode chauffage)	Groupe extérieur
1 Réf : N° serie..... Long Liaison	Delta t° <input type="text"/>	Delta t° <input type="text"/>
Dimension grille de reprise Quantité	La longueur de gaine entre l'unité intérieure et la grille de reprise ou de soufflage doit être supérieure à 5m. La gaine doit être isophonique pour ne pas entendre la soufflerie. La gaine doit avoir un isolant de 50mm si la gaine est hors volume chauffé. Pré-requi gaine de reprise minimum : Modèle VAG70COM : 3x200 ou 2x250 Modèle VAG88COM : 4x200 ou 2x250 Modèle VAG105COM : 4x200 ou 2x250	
Nombre de gaine de reprise Long. gaine de reprise		
Nombre de gaine de soufflage..... Long. totale gaine de souff.....		
Nbr. registre motorisé..... Long Liaison		

ELEC.

Câble d'alimentation : 3G2,5 3G6 Longueur: Présence d'un dispositif de sur-tension
 Câble de communication 3G0.75 : Conforme Non conforme Disjoncteur: 16A 20A 32A
 Coupure de prox. OUI NON

ACCESSOIRES

CONDENSAT Test des condensats : OUI NON Type de condensat (gravitaire, pompe de relevage) :

RELEVE Tension dynamique :V Intensité en puissance max.A

LIAISON 1/4-1/2 Long totale : 3/8-5/8 Long totale : Dénivelé Total :

SUPPORT Mural : Sol gomme : Sol PC : Autres :

GAZ Type de gaz : Qte hors complément :
 Qte totale après complément N° CERFA correspondant

Installation conforme :
 OUI NON

Signature de l'installateur :

Cachet et signature de l'installateur :

Cachet et signature du technicien :

